



Qui sommes-nous ?

Concepteur de presses à huile et fournisseur
de solution clé en main pour installation
d'une huilerie complète

Localisation : Unieux (42)

Début du projet : 2003

Création de l'entreprise : 2014



Notre Equipe

Sabine Labarre

Commerciale France

Clémentine Bufard

Commerciale Internationale

Elodie Jurine Développement
stratégique et gestion des achats,
comptabilité

Ludovic Barbier

Etude, conception / Innovation
technique / SAV / Montage

Philippe Ramon

Développement Stratégique ,
mise en route



LA PRODUCTION
D'HUILE
VEGETALE



Un processus simple
Une valorisation complète

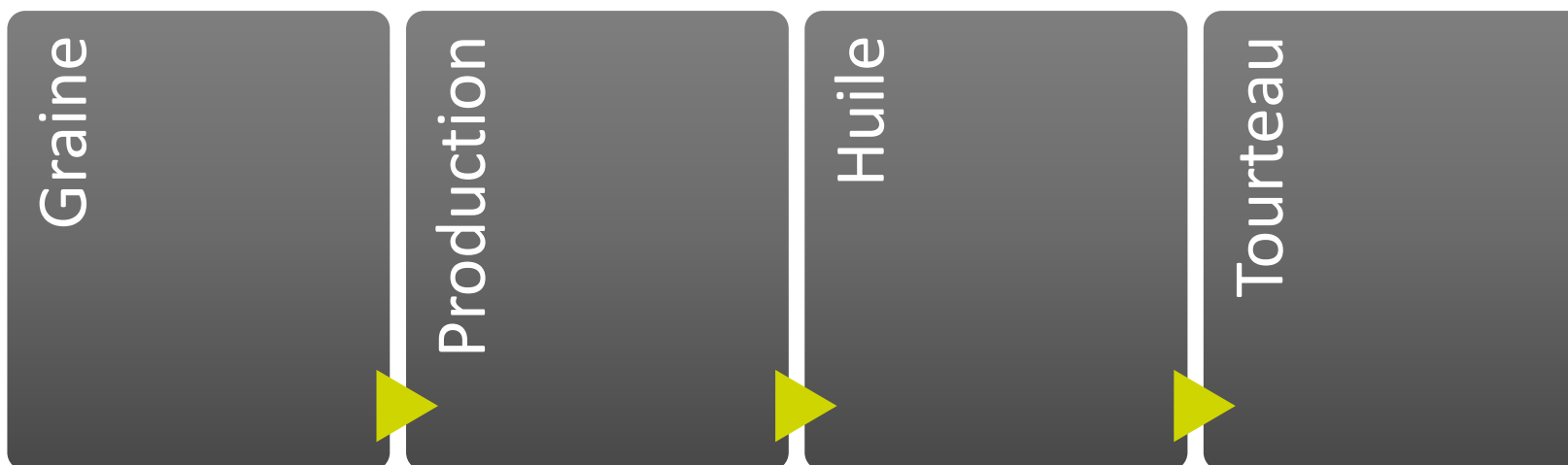

LA GRAINE

OLEAGINEAUX

7% Humidité



FRUITS A COQUES

Le plus sec possible - décortiqués



Liste non exhaustive

LA GRAINE

OLEAGINEAUX

- ✓ 7% d'humidité
- ✓ Le plus propre possible pour un meilleur process et une meilleure qualité du produit fini

FRUITS A COQUES

- ✓ Le plus sec possible
- ✓ Décortiqué

Chaque graine à une teneur en huile différente (en moyenne 33% oléagineux – 50% fruits à coques)

LA PRODUCTION

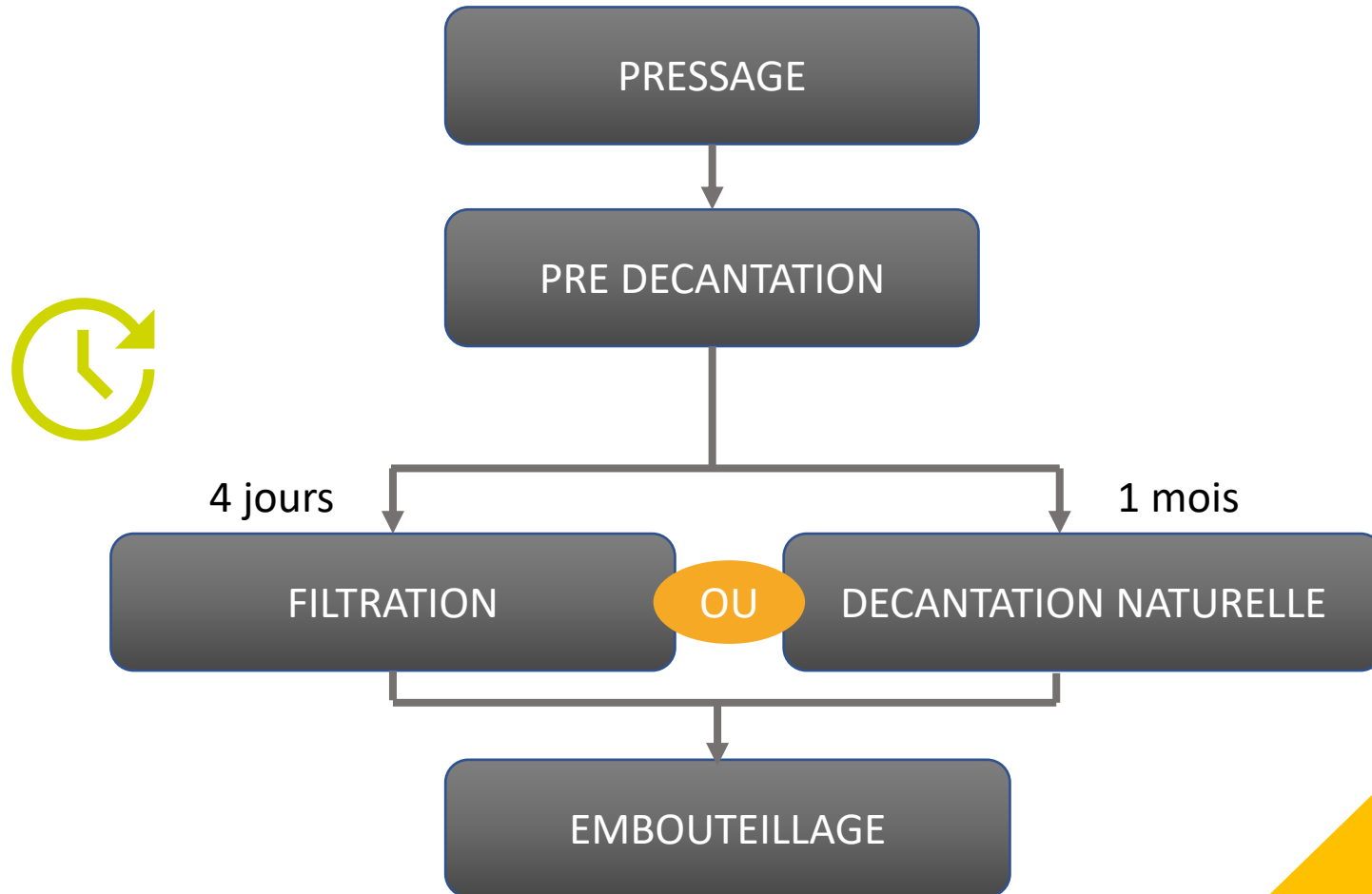



LA PRESSE 25.2



EVOLUTION DE LA PRESSE



2003



2014

LA PRODUCTION



POLYVALENCE



AUTONOMIE



FLEXIBILITE



SILENCIEUSE



AUTO-NETTOYANTE



LA PRESSE ECOLEA 25.2



AGREMENT ALIMENTAIRE



ADAPTABILITE



ERGONOMIQUE



COMPACT

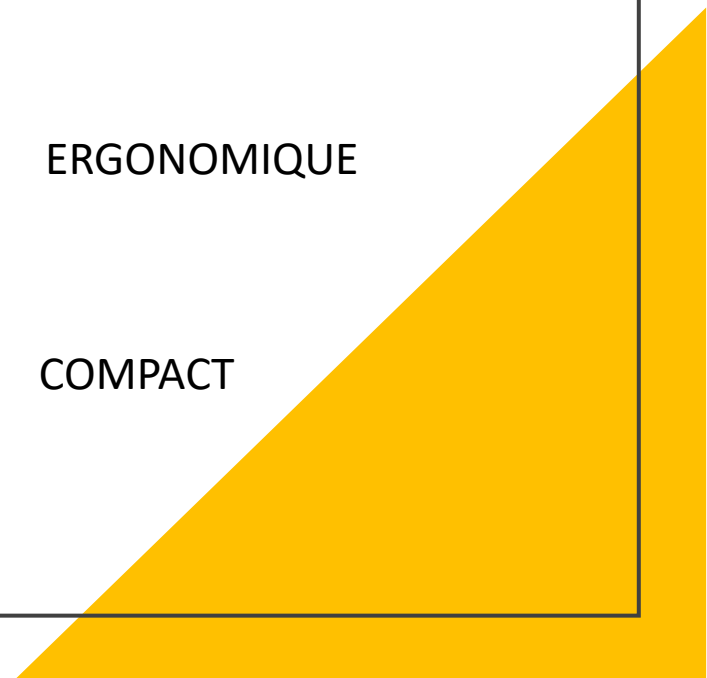

UNE UTILISATION SIMPLE...

... QUI NECESSITE UNE BONNE COMPREHENSION DU PROCESS

3 PARAMETRES POUR UN PRESSAGE REUSSI PROPRE A
CHAQUE GRAINE :

- 1 La vitesse du moteur
- 2 La température de chauffe ou préchauffe
- 3 Le diamètre de buse de sortie



SPECIAL POUR LES FRUITS A COQUES
BROYEUR + DEVOUTEUR



Nous vous accompagnons dans la création de votre huilerie !



Formations en visio en amont de votre projet :

- Les bases pour créer son huilerie
- La réglementation pour la production d'huile



Essais sur vos graines



Équipement pour une ligne de production complète et autonome

Le processus de pressage à embouteillage

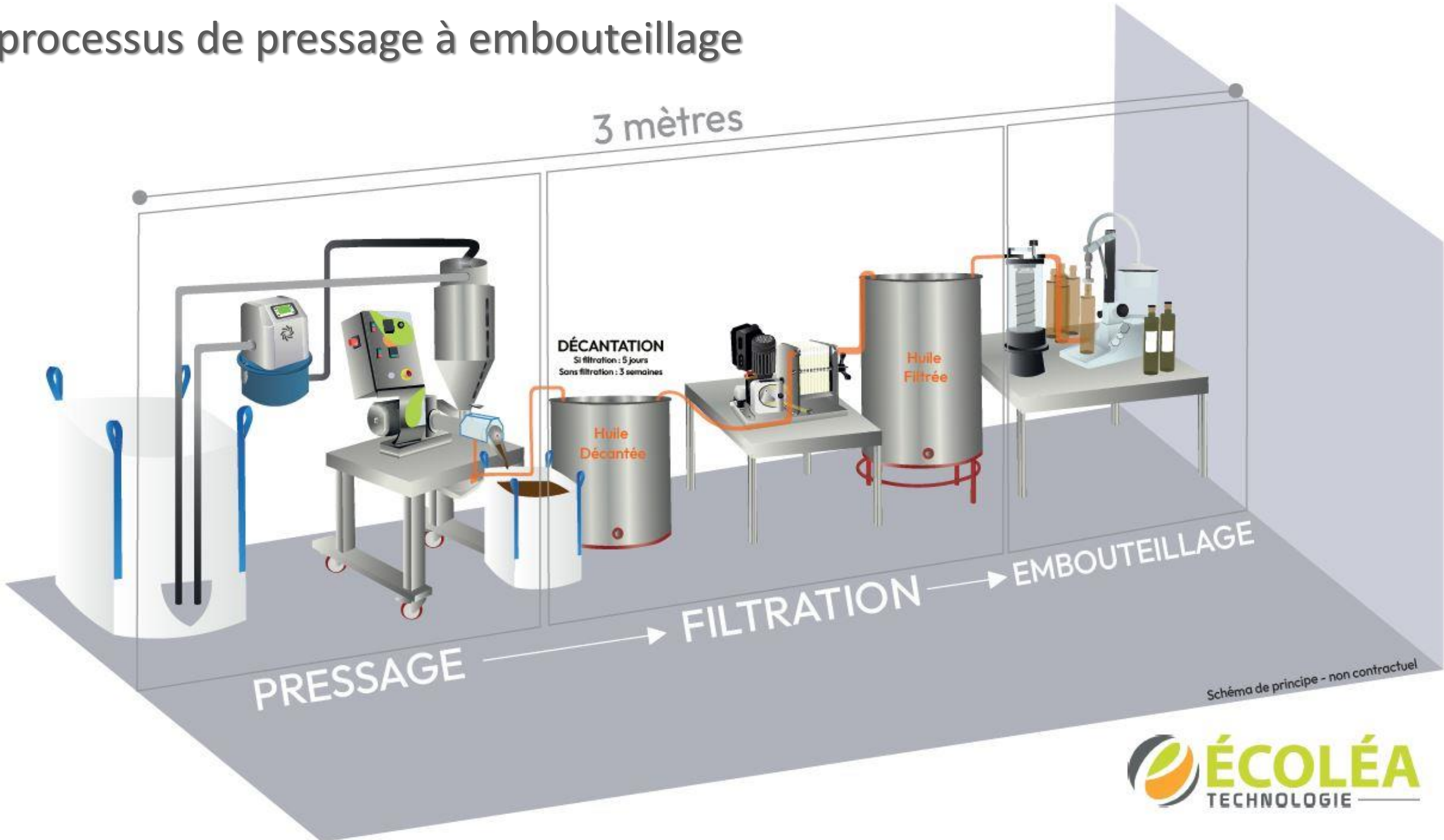

LES CHASSIS

Au choix :

- 1 Châssis simple
- 2 Châssis mobile bois avec plateau inox - option
- 3 Châssis mobile tout inox – option



LE TESTEUR D'HUMIDITE

- ✓ Paramétrable sur 14 graines au choix
- ✓ Résultat rapide
- ✓ Simple d'utilisation



LES TRANSPORTS PNEUMATIQUES

- ✓ Permet d'obtenir une installation autonome
- ✓ Alimentation automatique de graines dans la trémie de votre presse

2 modèles au choix selon l'usage :

- 1 WX52BFR : pour un usage intensif – avec décolmatage automatique du filtre
- 2 WX10C : usage plus modéré – décolmatage manuel du filtre

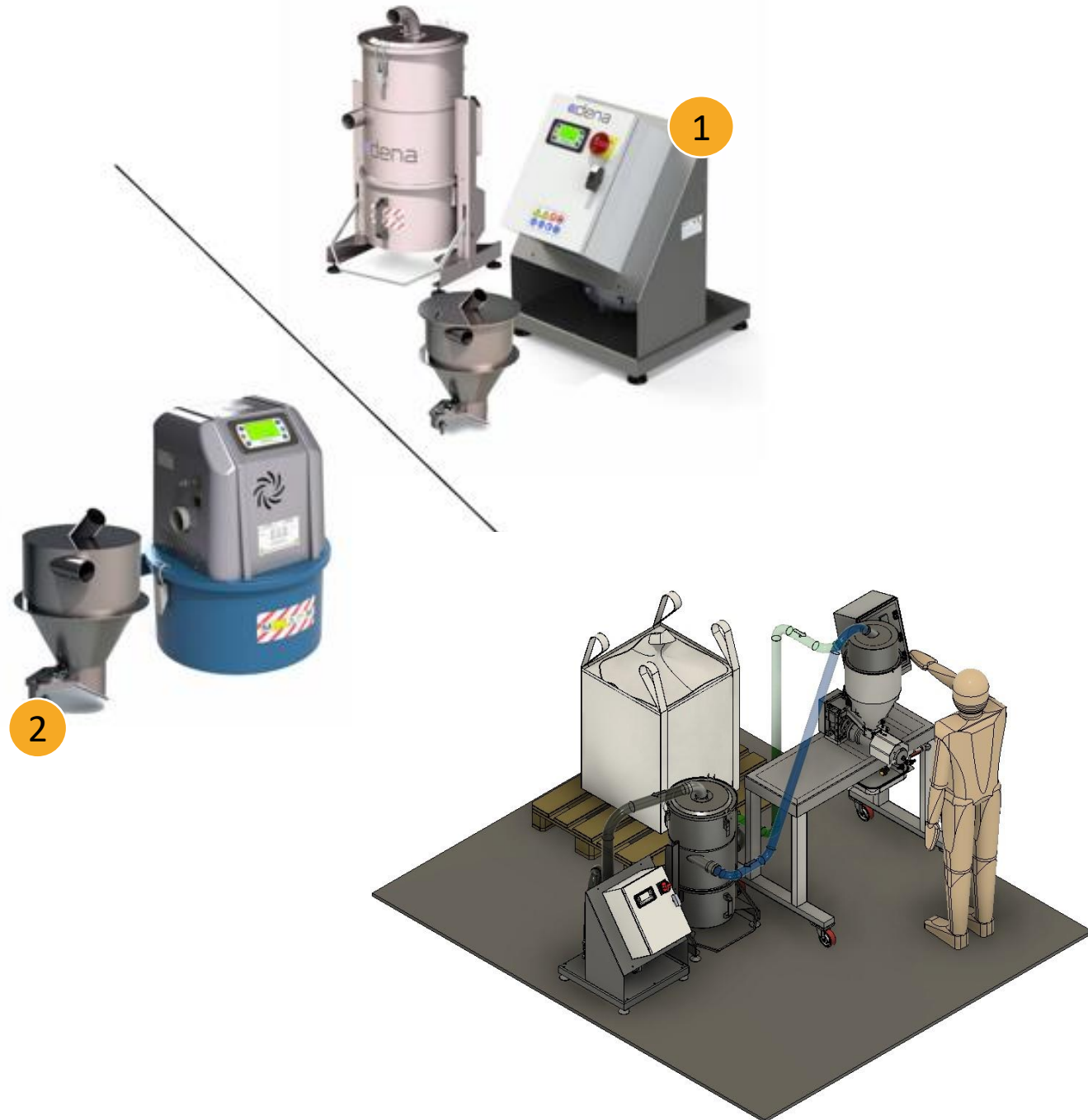

— CHARIOT A TOURTEAUX

- ✓ Simplifie l'évacuation du tourteau
- ✓ Contenance de 260L



LES CUVES & BONBONNES

- ✓ Stockez votre huile en limitez les risques d'oxydation

Les cuves :

En inox, de 50 à 1000L

Fond plat ou fond conique

Toutes équipées d'un couvercle flottant

Les bombonnes :

En inox, de 10 à 100L avec robinet

Option : pompe vide d'air

Idéal pour la vente en vrac



Voir grille tarifaire

FILTRATION

- ✓ La filtration permet de consommer les huiles 1 semaine après le pressage
- Débit d'environ 35L/H
- Le filtre se fixe sur une cuve de 50 ou 200L pour garder un environnement propre et sans gaspillage.
- Composé de 10 plaques en cellulose (jetable)
- La pompe péristaltique permet de simplifier le nettoyage
- Double usage : filtration et transfert d'huile

Le filtre à plaque + pompe déportée

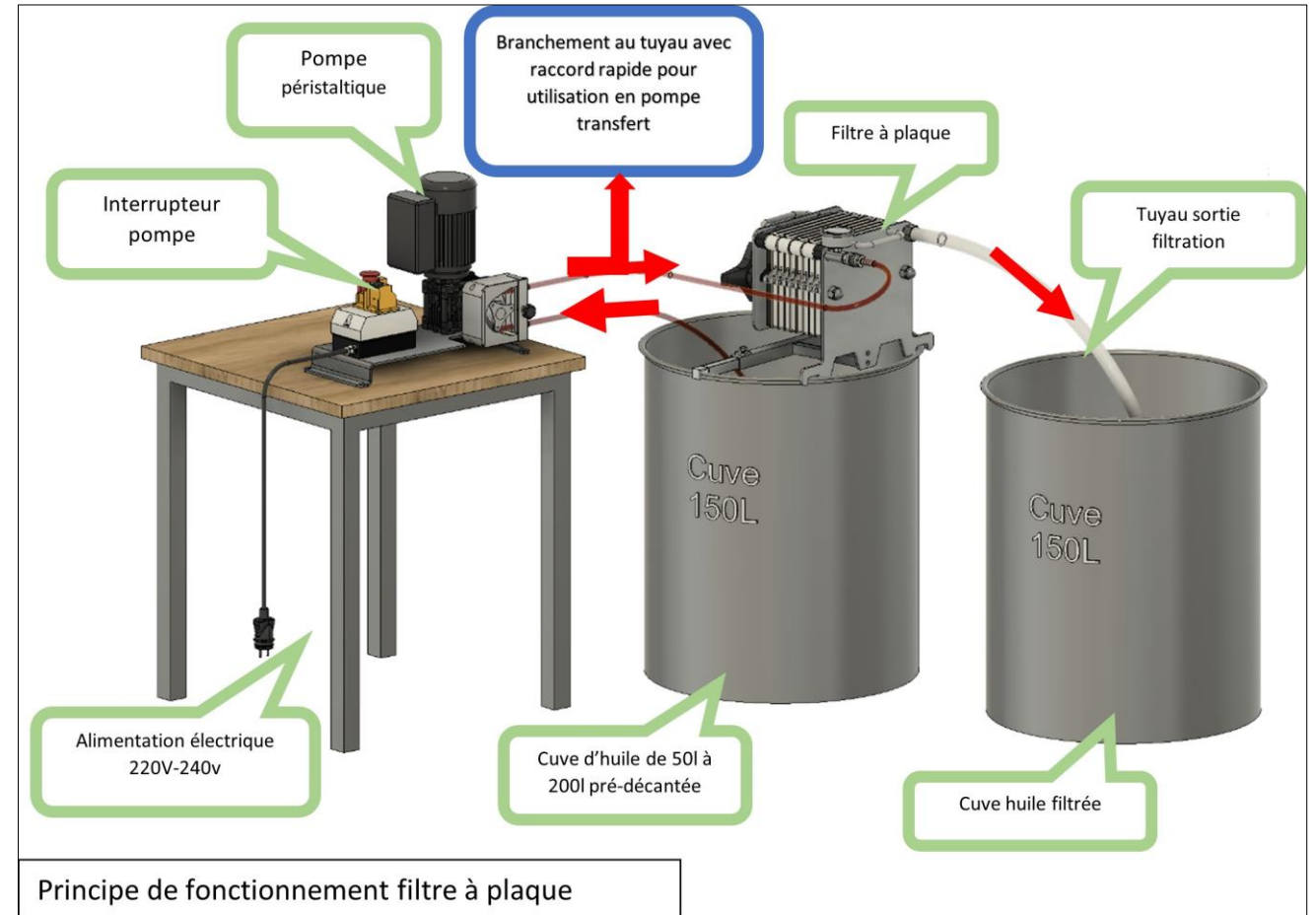

EMBOUTEILLAGE

3 modèles semi-automatiques
Adapté aux bouteilles en verre et
bouteilles métal cylindrique

- 1 bec (plastique et bec inox)
150 bouteilles/heure
- 2 becs (inox)
450 bouteilles/heure
- 4 becs (inox)
600 bouteilles/heure

- ✓ Fiabilité de remplissage
- ✓ Environnement propre
- ✓ Simple d'utilisation



OPTION “SECURITE”

✓ Sécurise l’embouteillage

- Fonctionne avec l’embouteilleuse Enolmatic
- S’utilise avec une cartouche filtrante en inox, réutilisable.
- Pour l’huile nous conseillons des cartouches de 50microns.



Il existe le « filtre Tandem professionnel » à 3 cartouches, qui fonctionne exclusivement avec les embouteilleuses à 2 et 4 becs

“MIGNONETTE”

- Bec special pour le remplissage de petit volume
- Idéal pour le remplissage d'échantillons ou produits cosmétiques
- Pour goulot de 7,5 à 15 mm



DOSAGE VOLUMETRIQUE

- Permet de remplir n'importe quel récipient en plastique, verre ou métal
- Volume contenant : 2 à 5L
- Disponible en simple ou double becs

Devis sur demande- en fonction du volume et contenant



SERTISSAGE

- A tête descendante , en acier inoxydable à 4 rouleaux.
- Adapté au scellage des bouchons à vis en aluminium lisse avec ou sans verseur.
- En changeant la tête de vissage il est possible de fermer tout type de bouchon à vis en aluminium

Devis sur demande- en fonction du volume et contenant



ETIQUETTAGE

Etiqueteuse semi-automatique de table pour l'application d'étiquettes auto-adhésives sur des récipients cylindriques et carrés

Production horaire d'environ :

- 500 bouteilles cylindriques/heure
- 350 bouteilles carrées/heure

Devis sur demande- en fonction du volume et contenant

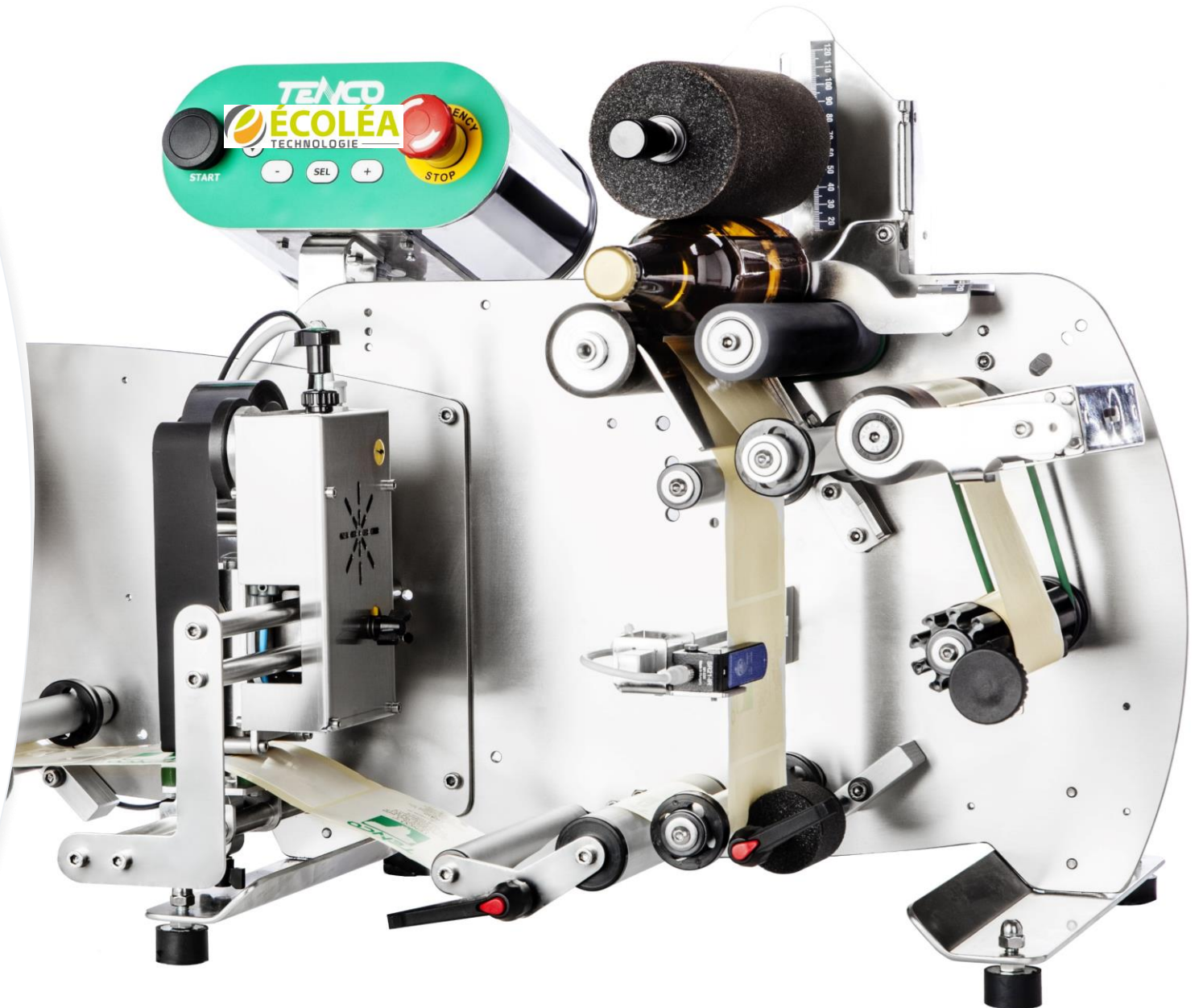

AMENAGEMENT

- Penser à l'organisation de votre huilerie pour qu'elle soit le plus **optimisée** et **pratique** à l'usage
- Tables et plonge en inox 304L
- Soudée
- Sur devis – selon dimensions souhaitées



TABLE INOX SANS ÉTAGÈRE

- Dimensions au choix
- A partir de 190€HT

PLONGE INOX BAC ET ÉGOUTTOIR AVEC ÉTAGÈRE

- livré avec une bonde inox (long tube inox permettant de boucher l'évier) et d'un siphon
- Pré-percé pour la robinetterie
- A partir de 490€HT
- Dimensions au choix





Nouveauté 2023

Notre nouveau modèle

Débit 4 fois supérieur à la presse ECOLEA 25.2 – jusqu'à 100kg/heure

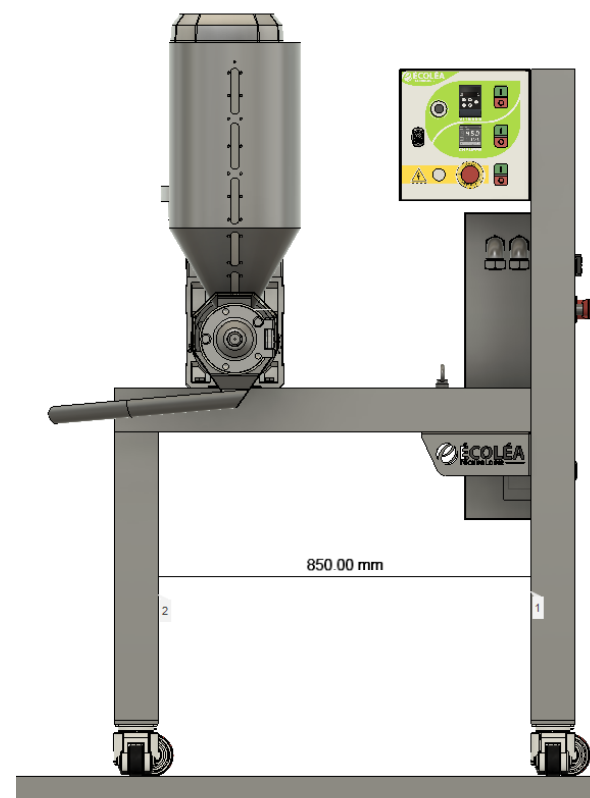

Création de la marque
HUILERIE D'ARLÉA en 2017

2 OBJECTIFS :

COMPRENDRE LES CONTRAINTES
D'UTILISATION POUR AMELIORATION
DE LA MACHINE

ACCOMPAGNER NOS CLIENTS JUSQU'À
LA COMMERCIALISATION DE LEUR
PRODUIT FINIS

(CHOIX DU PACKAGING, ETIQUETAGE, CERTIFICATION
BIO...)





FABRICANT DE PRESSES À HUILE ET TOURTEAU

La culture de l'huile !