

TUGRA



BMC

**CAMIÓN DE CARRETERA
TGR 1832 (4x2) LARGO**

INFORMACIÓN BÁSICA

Modelo: **TGR 1832 Largo**
 Tipo de vehículo: **Camión de carretera**
 Cabina: **Cabina de día**

Ejes: **4x2**
 Potencia: **320cv**
 Cambio: **Manual**

Depósito gasoil: **405l**
 Depósito adblue: **74l**
 Perfil neumáticos: **315/80 R22.5**

DESCRIPCIÓN

MOTOR

Marca y modelo: **Cummins ISB6.7E (Euro 6)**
 Tipo: **Turbo Intercooler Diesel**
 Nº Cilindros: **6**
 Lt motor: **6.7l**
 Máxima potencia: **320 PS (239 kw) 2300 rpm**

CAJA DE CAMBIOS

Marca y modelo: **ZF 9 S 1310 TD (Manual)**
 Nº marchas: **9 adelante, 1 atrás**

EJES

Delantero: **Capacidad de carga de 7500kg**
 Trasero: **Capacidad de carga de 13000kg**

SISTEMA DE DIRECCIÓN

Tipo: **Hidráulico**

SISTEMA DE FRENOS

Tipo Freno de disco: **Circuito doble por aire, EBS, ESC, AEBS, LDWS**
 Tipo retardador: **Electromagnético [360w] (opcional)**

SUSPENSIÓN

Eje frontal: **Ballestas semielípticas, Amortiguadores telescópicos**
 Eje posterior: **Mec. Compensación Ballestas semielípticas, Amortiguadores telescópicos**
 Barra antivuelco: **1r y 2º eje**

RENDIMIENTO

Velocidad máxima: **90km/h**
 Radio de giro: **7.2 m**

PESOS (Kg)

	Técnico	Legal
Max. Carga eje delantero:	7500	7500
Max. Carga eje trasero:	13000	11500
Peso bruto del vehículo:	18000	18000

PESOS EN VACÍO (Kg)

1r eje: **4245** 2º eje: **2453** Total: **6698**

DIMENSIONES (mm)

A. Distancia entre ejes: 4250	G'. Voladizo trasero: 2990
B. Longitud total: 8790	H. Vía delantera: 2083
C. Ancho total: 2545	J. Vía trasera: 1838
D. Altura total: 3280	S. Altura 1r escalón: 505
F. Longitud del chasis: 6643	R. Ancho interior: 2155
I. Altura Interior: 1670	K'. Altura chasis: 1182
O. Voladizo delantero: 1440	

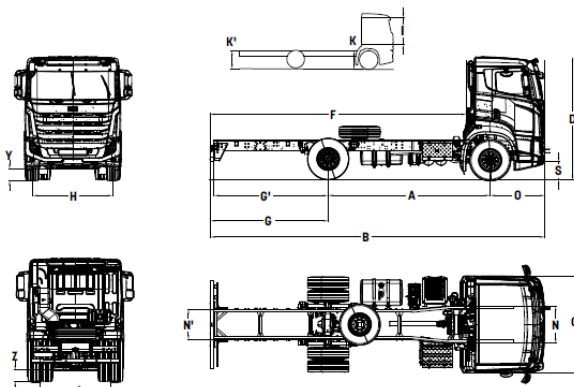

ACCESORIOS ESTANDAR

Volante ajustable
 Rueda de repuesto
 Techo solar manual
 Control de Crucero
 Elevalunas eléctricos
 Visera translúcida parasol
 Radio/MP3/Manos libres BT
 Climatizador manual (6 kW)
 Indicador desgaste de pastillas
 Elevación eléctrica de la cabina
 Válvula de inflado de neumáticos
 Indicador de desgaste de pastillas
 Sistema frenado electrónico (EBS)
 Control estabilidad electrónico (ESC)
 Hill-Holder Assist (Ayuda en cuestas)
 Bloqueo del diferencial e Inmovilizador
 Visera solar para el conductor y el pasajero
 Sistema de aviso de cambio de carril (LDWS)
 Sensor del cinturón de seguridad (conductor)
 Retrovisores laterales eléctricos y calefactables
 Sistema de frenado de emergencia activo (AEBS)
 Llave con mando a distancia y cierre centralizado
 Asiento del conductor con suspensión neumática
 Apoyabrazos del asiento del conductor ajustable
 FULL LED (Tanto luces interiores como exteriores)
 2 USB + 12V (Lado Pasajero), 1 USB (Multimedia)
 2 USB (Descanso), 2 USB + encendedor (Conductor)
 Lámpara de debajo del capó y debajo de la cabina
 Faros antiniebla delanteros, Nivelación eléctrica de los faros
 Suspensión mecánica de la cabina en 4 puntos independientes
 Kit herramientas (Gato, palancas, extintor, botiquín, m. de aire...)

ACCESORIOS OPCIONALES

Pack ADR
 Retarder
 Llantas de aluminio
 Techo solar eléctrico
 Pantalla multimedia de 7"
 Transmisión Toma de fuerza
 Opción de neumáticos 315/60
 Opción de neumáticos 315/70
 Front Dust (protección contra el polvo)
 Apoyabrazos ajustable en el asiento del pasajero
 Enchufe y módulo del sistema de gestión de flotas
 Sistema de control de la presión de los neumáticos
 Asiento conductor con respaldo neumático y/o calefactable
 Suspensión neumática de la cabina en 4 puntos independientes

