

TUĞRA



BMC

**CAMIÓN DE CONSTRUCCIÓN
TGR 3540 (6x4) HORMIGONERA**

INFORMACIÓN BÁSICA

Modelo: **TGR 3540 Hormigonera**
 Tipo de vehículo: **Camión de obra**
 Cabina: **Cabina de día**

Ejes: **6x4**
 Potencia: **400cv**
 Cambio: **Manual**

Depósito gasoil: **300l**
 Depósito adblue: **74l**
 Perfil neumáticos: **315/80 R22.5**

DESCRIPCIÓN

MOTOR

Marca y modelo: **Cummins ISL9E6D (Euro 6)**
 Tipo: **Turbo Intercooler Diesel**
 Nº Cilindros: **6**
 Lt motor: **8.9 l**
 Máxima potencia: **400 PS (298 kw) 2100 rpm**

CAJA DE CAMBIOS

Marca y modelo: **ZF 16 S 1830 TO (Manual) (Standard)**
ZF 16 S 1831 TO (Manual + Intarder) (Opcional)
 Nº marchas: **16 adelante, 2 atrás**

EJES

Delantero: **Capacidad de carga de 9000kg**
 Trasero: **Capacidad de carga de 16000 + 16000kg**

SISTEMA DE DIRECCIÓN

Tipo: **Hidráulico**

SISTEMA DE FRENOS

Tipo Freno de disco: **Circuito doble por aire, ABS, ASR**
 Tipo retardador: **Freno motor, Intarder (Opcional)**

SUSPENSIÓN

Eje frontal: **Ballestas semielípticas, Amortiguadores telescópicos**
 Eje posterior: **Mec. Compensación Ballestas semielípticas, Amortiguadores telescópicos**
 Barra antivuelco: **1º eje y 3º eje**

RENDIMIENTO

Velocidad máxima: **90 km/h**
 Radio de giro: **8.0 m**

PESOS (Kg)

	Técnico	Legal
Max. Carga eje delantero:	8000	7000
Max. Carga eje trasero:	13400 + 13400	9500 + 9500
Peso bruto del vehículo:	34800	26000

DIMENSIONES (mm)

A. Distancia entre ejes: 3900	G. Voladizo trasero: 810
B. Longitud total: 7680	H. Vía delantera: 2120
C. Ancho total: 2550	J. Vía trasera: 1847
D. Altura total: 3512	S. Altura 1r escalón: 553
F. Longitud del chasis: 5365	R. Ancho interior: 2155
I. Altura Interior: 1670	K. Altura chasis: 1170
O. Voladizo delantero: 1500	P1: 2 y 3: Distancia del eje: 1370

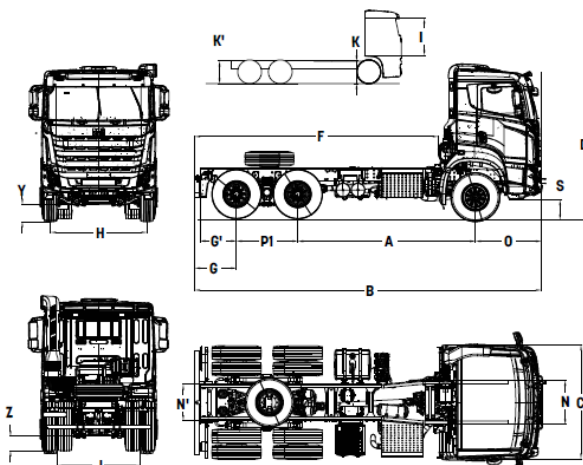

PESOS EN VACÍO (Kg)

1º eje: **5049** 2º eje: **2405** 3º eje: **2316** Total: **9770**

ACCESORIOS ESTANDAR

Volante ajustable
 Control de Crucero
 Rueda de repuesto
 Techo solar manual
 Elevelunas eléctricos
 1 USB (Multimedia)
 2 USB + 12V (Pasajero)
 2 USB + mechero (Cond.)
 Visera translúcida parasol
 Faros antiniebla delanteros
 Radio/MP3/Manos libres BT
 Climatizador manual (6 kW)
 Protección en luces delanteras
 Elevación eléctrica de la cabina
 Regulación antideslizante (ASR)
 Nivelación eléctrica de los faros
 Motor Toma de Fuerza – REPTO
 Módulo estructura de carrocería
 Válvula de inflado de neumáticos
 Sistema de frenado antibloqueo (ABS)
 Front Dust (protección contra el polvo)
 Bloqueo del diferencial e Inmovilizador
 Visera solar para el conductor y el pasajero
 Sensor del cinturón de seguridad (conductor)
 Retrovisores laterales eléctricos y calefactables
 Llave con mando a distancia y cierre centralizado
 Asiento del conductor con suspensión neumática
 Apoyabrazos del asiento del conductor ajustable
 FULL LED (Tanto luces interiores como exteriores)
 Lámpara de debajo del capó y debajo de la cabina
 Suspensión mecánica de la cabina en 4 puntos independientes
 Kit herramientas (Gato, palancas, extintor, botiquín, m. de aire...)

ACCESORIOS OPCIONALES

Intarder (600 kW)
 Pantalla multimedia 7"
 Transmisión de Toma de fuerza
 Sistema de embrague de tipo único
 Asiento del conductor con calefacción
 Sistema de monitoreo de presión en llantas
 Apoyabrazos ajustable del asiento del pasajero
 Enchufe y módulo del sistema de gestión de flotas
 Asiento del conductor con respaldo accionado por aire

