

COMPONENTES COMPONENTS / COMPONENTI / COMPONENTES/ COMPOSANTS	EQUIPAMIENTO EQUIPMENT / EQUIPAGGIAMENTO / EQUIPAMENTO/ ÉQUIPEMENT			
	CONFORT	T CONFORT	DS CONFORT	ELEGANCE
Motor hidro Pump / Pompa / Bomba hidráulica/ Pompe hydro	1	1	1	1
Jets hidro Jets hidro / Getto hidro / Jatos hidro/ Buses hydro	6	6	6	10
Jets blower Jets blower / Getto blower / Jatos blower/ Buses blower	-	-	10	10
Blower Blower / Blower / Blower/ Blower	-	-	1	1
Pulsador neumático Pneumatic push / Spinta pneumatica / Botão pneumático/ Commande pneumatique	1	-	-	-
Pulsador on-off inox On-off push inox/ Spinta on-off inox / Botão on-off inox/ Commande on-off inox	-	-	-	1
Boca de aspiración Suction mouth / Bocca di aspirazione / Boca de aspiração/ Bouche de suction	1	1	1	1
Regulador de aire Air regulator / Regulatore aria / Air regulador/ Variateur d'air manuel	1	-	-	-
Foco acuático Water-tested light / Luce acquatica / Foco aquático/ Ampoule aquatique	OP	OP	OP	OP
Panel táctil Tactile panel / Pannelo tactile / Painel táctil/ Panneau tactile	-	1	1	-
Sensor de nivel Sensor level / Sennsore di livello / Sensor de nível/ Détecteur de niveau	-	1	1	1
Sistema autovaciado del blower Bell-amplifying blower system/ Sitema auto-esvaziamento do blower/ Sitema auto-svuotamento di blower/ Système auto-vidange «blower»	-	-	-	1
Jets cromoterapia Cromotherapy jets/ Getto cromoterapia/ Jatos cromoterapia/ Buses Chromothérapie	OP	OP	OP	10
Reposacabezas Pillow / Poggiatesta / Encosto da cabeça/ Appuie-tête	OP (CN2)	OP (CN2)	OP (CN2)	OP (CN2)
Asas Handles / Maniglie / Alças/ Poignées	OP	OP	OP	OP
Microjets Microjets/ Microgettos / Microjatos/ Microbuses	OP (6)	OP (6)	OP (6)	OP (6)

CARACTERÍSTICAS TÉCNICAS

Technical features / Caratteristiche tecniche / Características técnicas/ Caractéristiques techniques

Modelo Model Modello Modelo Modèle cm	Peso neto Net weight Peso netto Peso líquido Poids net kg	Contenido de agua Water content Contenno acqua Conteúdo de água Contenu d'eau L	Superficie cálculo Calculation area Area de calcolo Cálculo de área Calcul de surface m ²	Carga suelo Floor load Carico di piano Cargo no solo Charge du sol kg/m ²	Peso de expedición Expedition Weight Peso spedizione Peso do expedição Poids d'expédition kg	Volumen de expedición Expedition Volume Volume spedizione Volume do expedição Volume d'expédition cmxcmxcm
160 x 70	16	150	1,12	148 *	19	170 x 75 x 43
170 x 70	19	165	1,19	155 *	22	175 x 75 x 43
170 x 75	20	175	1,27	154 *	23	175 x 80 x 43
180 x 80	22	180	1,44	140 *	25	185 x 85 x 43

ESTOS CÁLCULOS SE HAN REALIZADO PARA EL CASO DE BAÑERA SIN EQUIPAMIENTO DE HIDROMASAJE, SIN DESAGÜE, SIN PALET. CONSIDERANDO SÓLO SU EMBALAJE. / THESE CALCULATIONS HAVE BEEN DOING FOR BATHTUBE WITHOUT WHIRLPOOL EQUIPMENT, WITHOUT DRAIN, WITHOUT PALLET. CONSIDERING ONLY THE PACKAGING/ QUESTI CALCOLI SONO STATI FATTI IN CASO DI BAGNO SENZA ATTREZZATURE IDROMASSAGGIO, SENZA DRENAGGIO E SENZA PALLET. CONSIDERATTI SOLO L'IMBALLAGGIO/ESTES CÁLCULOS FORAM REALIZADOS PARA BANHEIRA SEM EQUIPAMENTO HIDROMASSAGEM, SEM DRENAGEM, SEM PALETE. CONSIDERANDO-SE APENAS EMBALAGEM./ CES CALCULS ONT ETÉ FAITS POUR LE CAS DE BAIGNOIRES SANS EQUIPEMENTS D'HYDROMASSAGE, SANS VIDANGE, SANS PALET, CONSIDERANT SEULEMENT SON EMBALLAGE.

* CARGA SUELO=(PESO NETO+PESO CONTENIDO EN AGUA) / SUPERFICIE DE CÁLCULO (kg/m²)/LOAD TO GROUND=(Net weight+Water content)/Calculation area (kg/m²)/ Carico di piano=(Peso netto+Contenno acqua)/Area de calcolo ((kg/m²)/Cargo no solo=(peso líquido+Conteúdo água)/Área de Cálculo (kg/m²)/ Charge du sol= Poids net +Contenu d'eau/ Surface de calcul (kg/m²)

** PESO DE EXPEDICIÓN (kgs)= PESO NETO+PESO EMBALAJE TIPO/Expedition weight (Kgs)=Net weight+Packaging's weight /Peso spedizione (Kgs)=Peso netto+Peso imballaggio tipo/Peso do expedição=Peso líquido+Peso embalagem tipo/ Poids d'expédition= Poids net + Peso d'emballage type

CARACTERÍSTICAS ELÉCTRICAS

Electric features / Caratteristiche elettriche / Características eléctricas/ Caractéristiques électriques

EQUIPAMIENTOS EQUIPMENTS / EQUIPAGGIAMENTO / EQUIPAMENTOS/ ÉQUIPEMENTS	PESO KIT Kit weight/ Peso kit/ Peso kit/ Poids kit	U (V)	f (Hz)	P (KW)
SOLO DESAGÜE	0,5 kg	0	0	0
CONFORT	13 kg	230	50	0,370
T CONFORT	14 kg	230	50	0,560
DS CONFORT	19 kg	230	50	1,150
ELEGANCE	19 kg	230	50	1,150

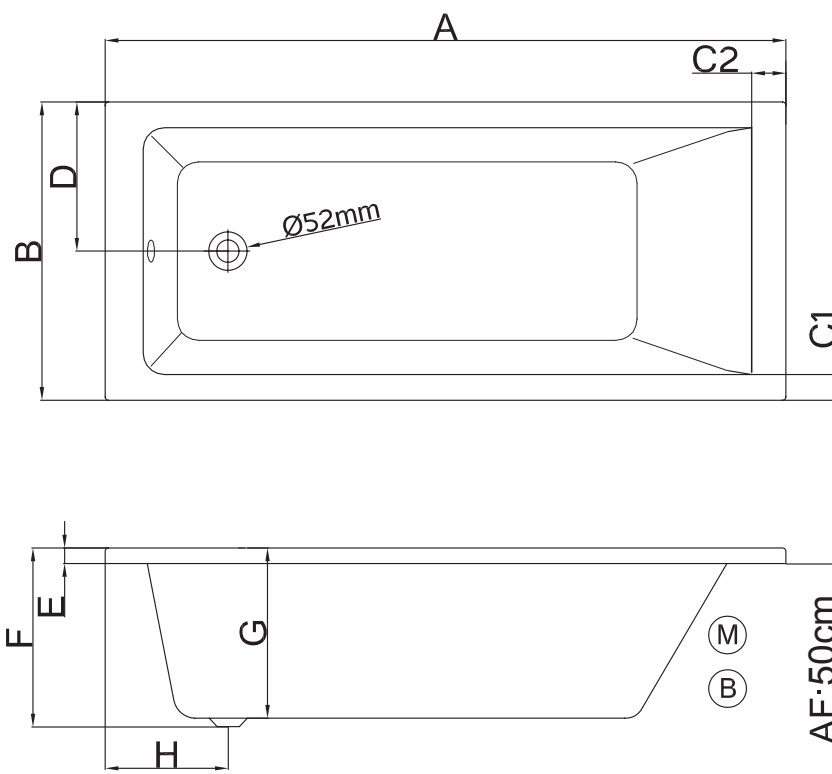

(M) Motor/ Pump/ Motore/ Motor/ Pompe

(B) Blower/ Blower/ Blower/ Blower/ Blower

AF: Altura faldón

Panel height/ Altezza pannello/ Altura panel/ Hauteur tablier

MEDIDAS Measures/Mesure/Medidas/Mesures	A cm	B cm	C1 cm	C2 cm	D cm	E cm	F cm	G cm	H cm
160 x 70	160	70	6	9	35	3,5	42	40	29
170 x 70	170	70	6	9	35	3,5	42	40	29
170 x 75	170	75	6	9	38,5	3,5	42	40	29
180 x 80	180	80	6	9	40	3,5	42	40	29

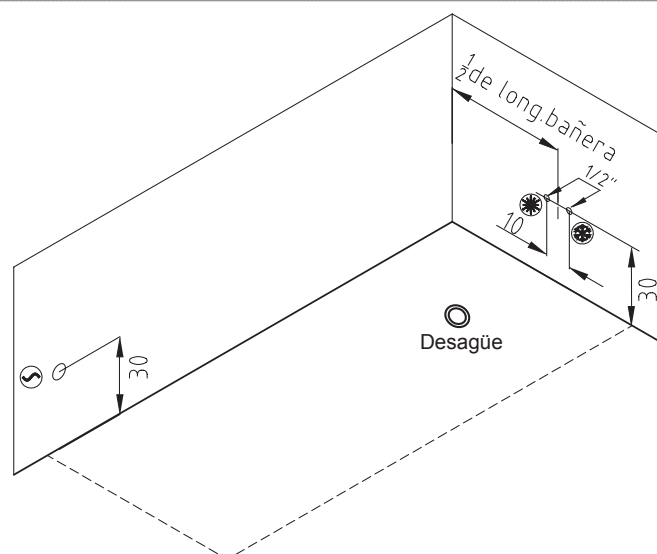

FTC_BN000064N

La empresa se reserva el derecho a modificar o retirar cualquier producto, equipamiento o componente presente en este documento sin previo aviso.
The company reserves the right to modify or withdraw any product, equipment or component in this document without notice.

La società si riserva il diritto di modificare o ritirare qualsiasi prodotto, materiale o componente in questo documento senza preavviso.

A empresa se reserva o direito de modificar ou retirar qualquer produto, equipamento ou componente presente neste documento, sem aviso prévio.

La société se réserve le droit de modifier ou supprimer tout produits, matériel ou composants présent dans ce document sans préavis.

En bañeras sin hidromasaje, el desagüe es opcional.

In non-whirlpool bathtubs, the drain is optional.

In vasche nessun idromassaggio, il drenaggio è opzionale.

Em banheiras de hidromassagem, a drenagem é opcional.

Dans les baignoires sans hydromassage, le vidange est en option.