

HOUSTON

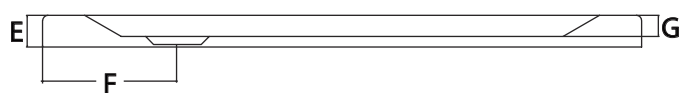
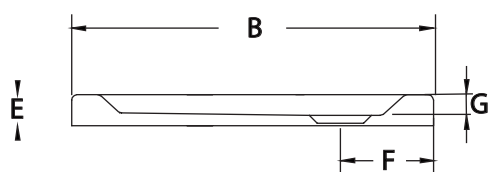
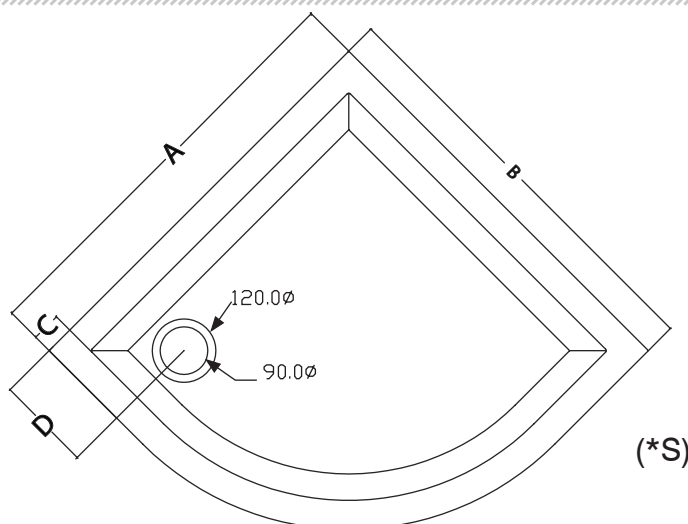
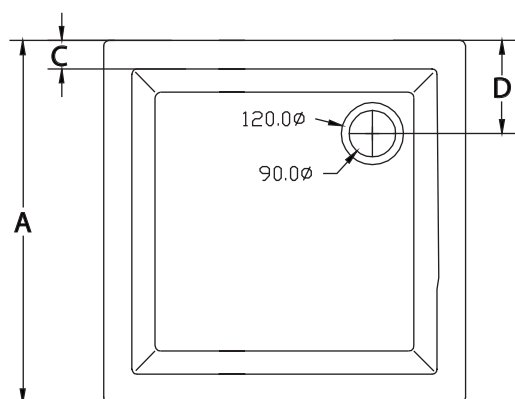

- * La situación del desagüe es independiente de la posición del plato.
- * The location of the drain is independent of the position of the plate.
- * La posizione del drenaggio è indipendente dalla posizione della targa.
- * A situação da drenagem é independente da posição da chuveiro bandejas.
- * La situation de la bonde de douche est indépendant de la position du receveur.

COMPONENTES COMPONENTS/ COMPONENTI / COMPONENTES/ COMPOSANTS

Material/ Material/ Materiale/ Material/ Matériel	Acrylic
Tarima IROCO / Tarima iroco / Tarima iroco / Tarima Iroco/ Caillebotis Irocco	OP
Superficie antideslizante / Slip surface/ Slip superficie / Superficie antiderrapante/ Surface anti-dérapante	•
Desagüe / Drainage/ Drenaggio / Drenagem/ Bonde de douche	OP

CARACTERÍSTICAS TÉCNICAS Technical features / Caratteristiche tecniche / Características técnicas/ Caractéristiques techniques

Medidas Measures Misure Medidas Mesures cm	A	B	C	D	E	F	G	Peso neto Net weight Peso netto Peso líquido Poids net kg	Peso de expedición Expedition Weigh Peso spedizione Peso do expedição Poids d'expédition kg	Volumen de expedición Expedition Volume Volume spedizione Volume do expedição Volume d'expédition cm ³ cm ³ cm ³
70x70	70	70	5,5	18	6	18	4	11	12,60	75 x 75 x 10
80x80	80	80	5,5	18	6	18	4	13	14,70	85 x 85 x 10
80x80 S	80	80	5,5	18	6	18	4	13,5	15,26	87 x 85 x 10
90x90	90	90	5,5	18	6	18	4	14,5	16,25	95 x 95 x 10
90x90 S	90	90	5,5	18	6	18	4	18	19,78	96 x 95 x 10
90x70	90	70	5,5	18	6	18	4	13	14,70	95 x 75 x 10
100x70	100	70	5,5	18	6	18	4	15	16,87	105 x 75 x 10
100x80	100	80	5,5	18	6	18	4	17	19,06	105 x 85 x 10
120x70	120	70	5,5	18	6	18	4	18	20,45	125 x 75 x 10
120x80	120	80	5,5	18	6	18	4	21	23,48	125 x 85 x 10
140x70	140	70	5,5	18	6	18	4	21	23,68	145 x 75 x 10
140x80	140	80	5,5	18	6	18	4	23	25,71	145 x 85 x 10
160x70	160	70	5,5	18	6	18	4	24,5	27,42	165 x 76 x 10
160x80	160	80	5,5	18	6	18	4	25,5	28,54	165 x 85 x 10
170x70	170	70	5,5	18	6	18	4	25,5	28,58	175 x 75 x 10
180x70	180	70	5,5	18	6	18	4	26	29,28	185 x 75 x 10

La empresa se reserva el derecho a modificar o retirar cualquier producto, equipamiento o componente presente en este documento sin previo aviso.
The company reserves the right to modify or withdraw any product, equipment or component in this document without notice.
La società si riserva il diritto di modificare o ritirare qualsiasi prodotto, materiale o componente in questo documento senza preavviso.
A empresa se reserva o direito de modificar ou retirar qualquer produto, equipamento ou componente presente neste documento, sem aviso prévio.
La société se réserve le droit de modifier ou retirer tous les produits, équipements ou composants de ce document sans préavis.