

COMPONENTES

COMPONENTS / COMPONENTI / COMPONENTES/ COMPOSANTS

EQUIPAMIENTOS
EQUIPMENTS / EQUIPAGGIAMENTO / EQUIPAMENTOS/ ÉQUIPEMENTS

COMPONENTES COMPONENTS / COMPONENTI / COMPONENTES/ COMPOSANTS	EQUIPAMIENTOS EQUIPMENTS / EQUIPAGGIAMENTO / EQUIPAMENTOS/ ÉQUIPEMENTS			
	T CONFORT	B CONFORT	DS CONFORT	ELEGANCE
Motor hidro Pump / Pompa / Bomba hidráulica/ Pompe hydro	1	1	1	1
Jets hidro Jets hidro / Getto hidro / Jatos hidro/ Buses hydro	6	-	6	10
Jets blower Jets blower / Getto blower / Jatos blower/ Buses blower	-	9	10	9
Blower Blower / Blower / Blower/ Blower	-	1	1	1
Pulsador neumático Pneumatic push / Spinta pneumatica / Botão pneumático/ Commande pneumatique	-	-	-	-
Pulsador inox on/off On/off inox push/ Spinta inox on/off/ Botão inox on/off/ Commande inox on/off	-	-	-	1
Boca de aspiración Suction mouth / Bocca di aspirazione / Boca de aspiração/ Bouche de succion	1	-	1	1
Regulador de aire Air regulator / Regolatore aria / Air regulador/ Variateur d'air manuel	-	OP	-	-
Foco acuático Water-tested light / Luce acquatca / Foco aquático/ Ampoule aquatique	OP	1	OP	OP
Panel táctil Tactile panel / Pannelo tactile / Painel táctil/ Panneau tactile	1	1	1	-
Sensor de nivel Sensor level / Sensore di livello / Sensor de nível/ Détecteur de niveau	1	-	1	1
Jets cromoterapia Cromotherapy jets/ Getto cromoterapia/ Jatos cromoterapia/ Buses Chromothérapie	OP	OP	OP	10
Reposacabezas Pillow / Poggiatesta / Encosto da cabeça/ Appuie-tête	OP (CN4)	OP(CN4)	OP (CN4)	OP(CN4)
Asas Handles / Maniglie / Alças/ Poignées	OP	OP	OP	OP
Microjets Microjets/ Microgettos / Microjatos/ Microbuses	OP(6-12)	-	OP(6-12)	OP(6-12)

CARACTERÍSTICAS TÉCNICAS

Technical features / Caratteristiche tecniche / Características técnicas/ Caractéristiques techniques

Modelo Model Modello Modelo Modèle	Peso neto Net weight Peso netto Peso líquido Poids net	Contenido de agua Water content Contenno acqua Conteúdo de água Contenu d'eau	Superficie cálculo Calculation area Area de calcolo Cálculo de área Calcul de surface	Carga suelo Floor load Carico di piano Cargo no solo Charge du sol	Embalaje Package Imballaggio Emballagem Emballage	Peso de expedición Expedition Weight Peso spedizione Peso do expedição Poids d'expédition	Volumen de expedición Expedition Volume Volume spedizione Volume do expedição Volume d'expédition	Palet Pallet Pallet Pallet Pallet
cm	kg	L	m2	kg/m2	Tipo A (kg)	kg	cmxcmxcm	Tipo
180 x 80	24	240	1,44	183 *	2,5	26,5 **	182 x 93 x 63	A

ESTOS CÁLCULOS SE HAN REALIZADO PARA EL CASO DE BAÑERA SIN EQUIPAMIENTO DE HIDROMASAJE, SIN DESAGÜE, SIN PALET. CONSIDERANDO SÓLO SU EMBALAJE. / THESE CALCULATIONS HAVE BEEN DOING FOR BATHTUBE WITHOUT WHIRLPOOL EQUIPMENT, WITHOUT DRAIN, WITHOUT PALLET. CONSIDERING ONLY THE PACKAGING/ QUESTI CALCOLI SONO STATI FATTI IN CASO DI BAGNO SENZA ATTREZZATURE IDROMASSAGGIO, SENZA DRENAGGIO E SENZA PALLET. CONSIDERATI SOLO L'IMBALLAGGIO/ESTES CÁLCULOS FORAM REALIZADOS PARA BANHEIRA SEM EQUIPAMENTO HIDRONASSAGEM, SEM DRENAGEM, SEM PALETE. CONSIDERANDO-SE APENAS EMBALAGEM./ CES CALCULS ONT ETÉ FAITS POUR LE CAS DE BAINOIRES SANS ÉQUIPEMENTS D'HYDROMASSAGE, SANS VIDANGE, SANS PALET, CONSIDÉRANT SEULEMENT SON EMBALLAGE.

* CARGA SUELO=(PESO NETO+PESO CONTENIDO EN AGUA) / SUPERFICIE DE CÁLCULO (kg/m2)//LOAD TO GROUND=(Net weight+Water content)/Calculation area (kg/m2)// Carico di piano=(Peso netto+Contenno acqua)/Area de calcolo ((kg/m2)//Cargo no solo=(peso líquido+Conteúdo água)/Area de Cálculo (kg/m2)// Charge du sol= Poids net + Contenu d'eau/ Surface de calcul (kg/m2)

** PESO DE EXPEDICIÓN (kgs)= PESO NETO+PESO EMBALAJE TIPO/Expedition weight (Kgs)=Net weight+Packaging's weight /Peso spedizione (Kgs)=Peso netto+Peso imballaggio tipo/Peso do expedição=Peso líquido+Peso embalagem tipo/ Poids d'expédition= Poids net + Peso d'emballage type

CARACTERÍSTICAS ELÉCTRICAS

Electric features / Caratteristiche elettriche / Características eléctricas/ Caractéristiques techniques

EQUIPAMIENTOS EQUIPMENTS / EQUIPAGGIAMENTO/ EQUIPAMENTOS/ ÉQUIPEMENTS	PESO KIT Kit weight/ Peso kit/ Peso kit/ Poids kit	U (V)	F (Hz)	P (KW)
SOLO DESAGÜE	0,5 kg	0	0	0
T CONFORT	14 kg	230	50	0,560
B CONFORT	7,5 kg	230	50	0,400
DS CONFORT	19 kg	230	50	1,150
ELEGANCE	19 kg	230	50	1,150

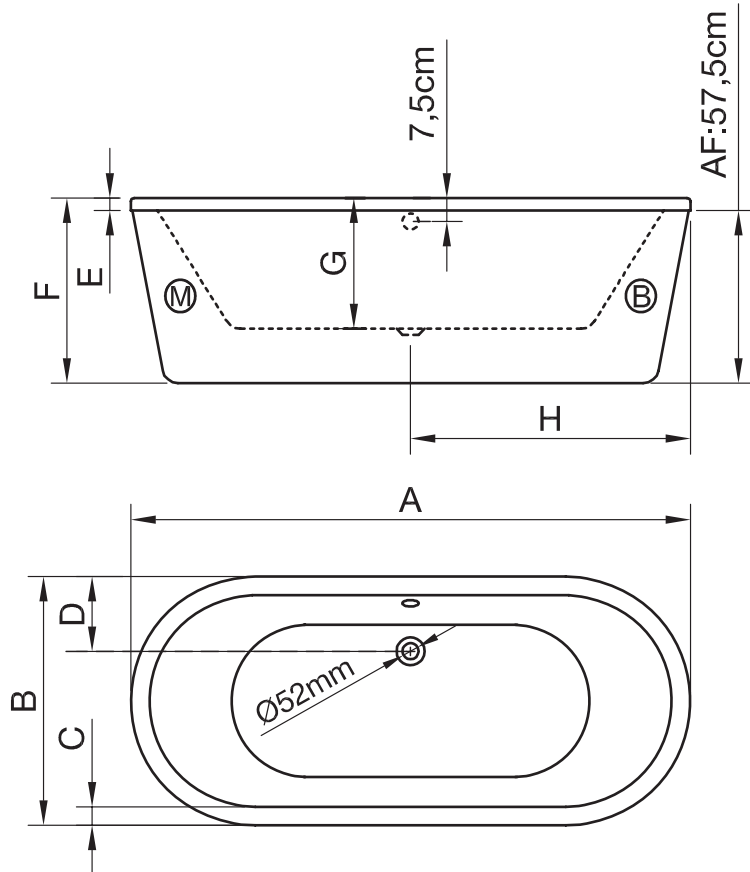

- (M) Motor/ Pump/ Motore/ Motor/ Pompe
- (B) Blower/ Blower/ Blower/ Blower/ Blower

MEDIDAS Measures/ Mesure/ Medidas/ Mesures	A cm	B cm	C cm	D cm	E cm	F cm	G cm	H cm
180x80 cm	180	80	6	26	4	59,5	42	90

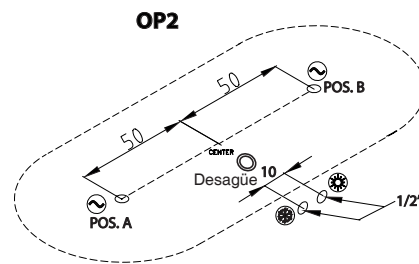
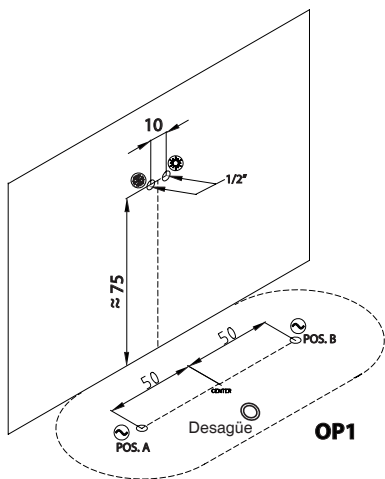

Esta bañera está ideada para llevar un faldón "free standing", con entrada hidráulica y eléctrica inferior.
 This bath is designed to carry a free standing panel, with lower water and power input.
 Questa vasca è stato progettata per essere collocata con un pannello "Free Standing", con ingresso d'acqua e elettricità inferiore.
 Esta banheira é projetada para ser colocada com um painel "free standing", com entrada baixa de água e energia.
 Cette baignoire est conçue pour porter un tablier "free standing" avec une entrée hydraulique et électrique inférieur.

FTC_BN000056N

La empresa se reserva el derecho a modificar o retirar cualquier producto, equipamiento o componente presente en este documento sin previo aviso.
 The company reserves the right to modify or withdraw any product, equipment or component in this document without notice.
 La società si riserva il diritto di modificare o ritirare qualsiasi prodotto, materiale o componente in questo documento senza preavviso.
 A empresa se reserva o direito de modificar ou retirar qualquer produto, equipamento ou componente presente neste documento, sem aviso prévio.
 La société se réserve le droit de modifier ou supprimer tout produits, matériel ou composants présent dans ce document sans préavis.

En bañeras sin hidromasaje, el desagüe es opcional.
 In non-whirlpool bathtubs, the drain is optional.
 In vasche nessun idromassaggio, il drenaggio è opzionale.
 Em banheiras de hidromassagem, a drenagem é opcional.
 Dans les baignoires sans hydromassage, le vidange est en option.

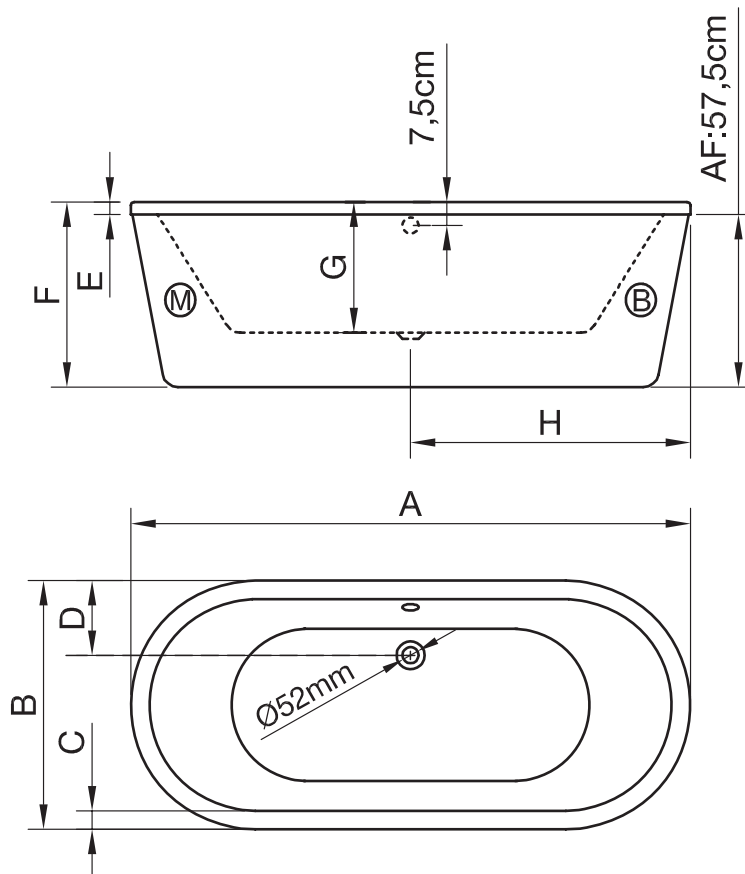

- (M) Motor/ Pump/ Motore/ Motor/ Pompe
- (B) Blower/ Blower/ Blower/ Blower/ Blower

MEDIDAS

Measures/ Mesure/ Medidas/ Mesures

180x80 cm

A	B	C	D	E	F	G	H
cm	cm	cm	cm	cm	cm	cm	cm
180	80	6	26	4	59,5	42	90

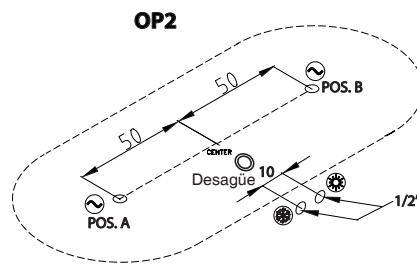
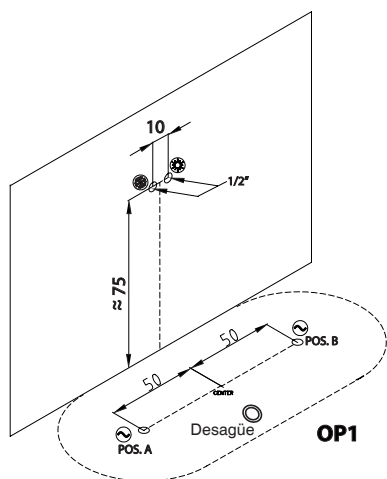

Esta bañera está ideada para llevar un faldón "free standing", con entrada hidráulica y eléctrica inferior.

This bath is designed to carry a free standing panel, with lower water and power input.

Questa vasca è stata progettata per essere collocata con un pannello "Free Standing", con ingresso d'acqua e elettricità inferiore.

Esta banheira é projetada para ser colocada com um painel "free standing", com entrada baixa de água e energia.

Cette baignoire est conçue pour porter un tablier "free standing" avec une entrée hydraulique et électrique inférieure.

La empresa se reserva el derecho a modificar o retirar cualquier producto, equipamiento o componente presente en este documento sin previo aviso.
The company reserves the right to modify or withdraw any product, equipment or component in this document without notice.

La società si riserva il diritto di modificare o ritirare qualsiasi prodotto, materiale o componente in questo documento senza preavviso.

A empresa se reserva o direito de modificar ou retirar qualquer produto, equipamento ou componente presente neste documento, sem aviso prévio.

La société se réserve le droit de modifier ou supprimer tout produits, matériel ou composants présent dans ce document sans préavis.

En bañeras sin hidromasaje, el desagüe es opcional.

In non-whirlpool bathtubs, the drain is optional.

In vasche nessun idromassaggio, il drenaggio è opzionale.

Em banheiras de hidromassagem, a drenagem é opcional.

Dans les baignoires sans hydromassage, le vidange est en option.