

SECCIÓN A-A'

Izquierda
Left
Sinistra
Esquerda
Gauche

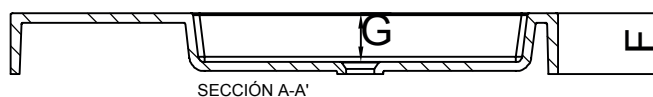
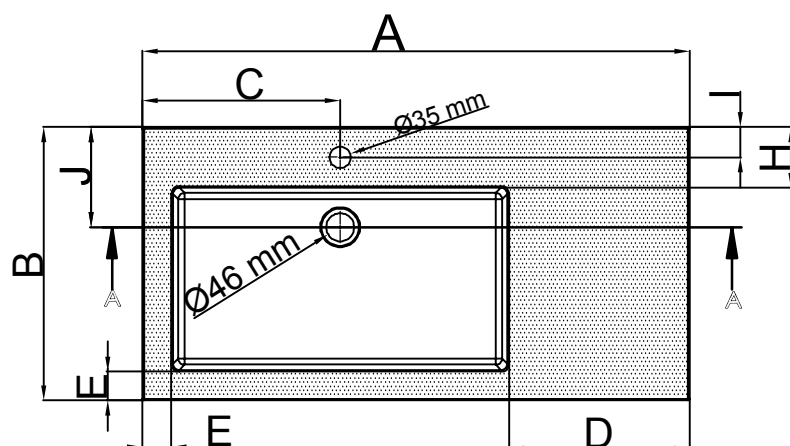

SECCIÓN A-A'

Derecha
Right
Destra
Direita
Droite

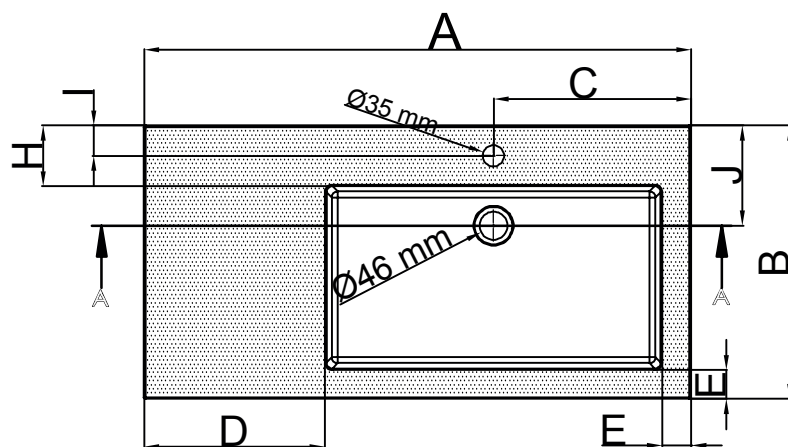

COMPONENTES/ COMPONENTS/ COMPONENTI / COMPONENTES/ COMPOSANTS

Material/ Material/ Materiale/ Material/ Matériel

COMPOSITE:
MINERALES+ RESINA

Color/Colour/Colore/Cor/ Couleur

OP1: Blanco piedra

OP2: Blanco mate

Chasis incluido/ Chassis include / Chassis include/ Chasi incluído/ Châssis inclus

●

CARACTERÍSTICAS TÉCNICAS

Technical features / Caratteristiche tecniche / Características técnicas/ Caractéristiques techniques

Medidas Measures Misure Medidas Mesures cm	A	B	C	D	E	F	G	H	I	J	Peso neto Net weight Peso netto Peso líquido Poids net kg	Peso de expedición Expedition Weigh Peso spedizione Peso do expedição Poids d'expédition kg	Volumen de expedición Expedition Volume Volume spedizione Volume do expedição Volume d'expédition cmxcmxcm
90 x 45	90	45	32,5	30	5	10	8	10	5	17	18	20	95x50x15
120 x 45	120	45	32,5	60	5	10	8	10	5	17	24	26	125x50x15

La empresa se reserva el derecho a modificar o retirar cualquier producto, equipamiento o componente presente en este documento sin previo aviso.

The company reserves the right to modify or withdraw any product, equipment or component in this document without notice.

La società si riserva il diritto di modificare o ritirare qualsiasi prodotto, materiale o componente in questo documento senza preavviso.

A empresa se reserva o direito de modificar ou retirar qualquer produto, equipamento ou componente presente neste documento, sem aviso prévio.

La société se réserve le droit de modifier ou retirer tous les produits, équipements ou composants de ce document sans préavis.