 <p>P.ZZA GARIBALDI, 5 ERACLEA(VE)</p>	<p>LIBRETTO ISTRUZIONI E MANUTENZIONI DISSIPATORE TRITARIFIUTI MODELLO Z106 INOX</p>	REVISIONE	PAGINA
		DATA	TITOLARE SV

Mod. P01/1-M
inox380ultimo.DOC

Libretto Z106

LIBRETTO ISTRUZIONI

PER MONTAGGIO ED USO

DISSIPATORE TRITARIFIUTI - Z106 INOX

 P.ZZA GARIBALDI, 5 ERACLEA(VE)	LIBRETTO ISTRUZIONI E MANUTENZIONI DISSIPATORE TRITARIFIUTI MODELLO Z106 INOX	REVISIONE	PAGINA
		DATA	TITOLARE SV

Mod. P01/1-M
inox380ultimo.DOC

Libretto Z106

DATI TECNICI

Motore : trifase protetto da relè termico
 Doppio avvolgimento per l'avviamento;
 Corrente di avviamento: norme CEI;
 Corrente di funzionamento: 2-3 Amp.;
 Giri al minuto: 1.440;
 Tensione di collegamento: 230V. - 50Hz.;
 Potenza : 1,5 HP.;
 Peso : Kg. 45.

MISURE D'INGOMBRO DEL TRITARIFIUTI

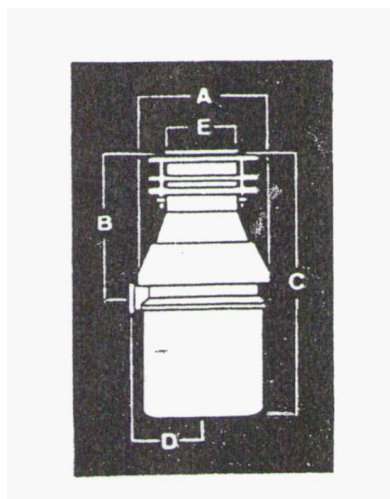

A	B	C	D	E
m / m	m / m	m / m	m / m	m / m
170	190	365	92,5	90

 P.ZZA GARIBALDI, 5 ERACLEA(VE)	LIBRETTO ISTRUZIONI E MANUTENZIONI DISSIPATORE TRITARIFIUTI MODELLO Z106 INOX	REVISIONE	PAGINA
		DATA	TITOLARE SV

Mod. P01/1-M
inox380ultimo.DOC

Libretto Z106

I dati relativi a peso, numero dei giri, consumo, ecc., sono approssimativi.

La DITTA VIDOTTO si riserva il diritto di cambiare le caratteristiche senza preavviso.

2. - NORME D' INSTALLAZIONE

2.1 - INSTALLAZIONE

2.1.2 Mettere in posizione la macchina, agendo sui tasselli di regolazione antivibranti.

2.1.3 Collegare lo scarico della macchina al condotto fognario per mezzo di un tubo metallico o in plastica avendo cura di sigillare la zona di giunzione con mastice o cemento.

Vedi illustrazione successiva

2.1.4 Collegare presa d'acqua alla rete idraulica.

2.1.5 Collegare la macchina alla rete elettrica con tensione corrispondente alle esigenze del motore e tarare l'interruttore automatico.

2.1.6 Lo smontaggio del mobile avviene svitando le viti che lo collegano al telaio A, ed infine sfilando il mobile.

ATTENZIONE :

La macchina, salvo diversa indicazione, deve essere collegata alla rete avente le caratteristiche riportate in copertina.

 <p>P.ZZA GARIBALDI, 5 ERACLEA(VE)</p>	<p>LIBRETTO ISTRUZIONI E MANUTENZIONI</p> <p>DISSIPATORE TRITARIFIUTI</p> <p>MODELLO Z106 INOX</p>	REVISIONE	PAGINA
		DATA	TITOLARE
			SV

Mod. P01/1-M
inox380ultimo.DOC

Libretto Z106

3. ISTRUZIONI MONTAGGIO SCARICO SU DISSIPATORE Z106 INOX

1. VISTA DI LATO - FIGURA 1

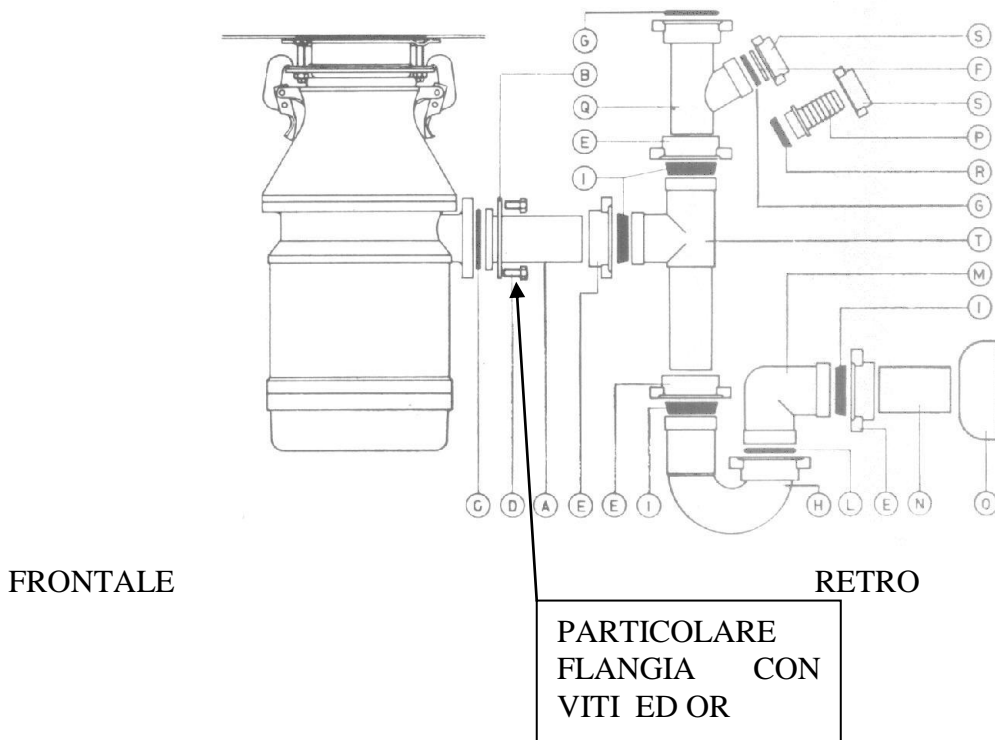

CONTROLLARE CHE:

- SUL SACCHETTO DELLO SCARICO VI SIA ALLEGATO UN SACCHETTO CONTENENTE UNA CHIAVE DI SERVIZIO, UNA FLANGIA ("B"), DUE VITI ("D") CON RONDELLA ED OR Ø40 ("C").
- LO SCARICO DEL DISSIPATORE DEVE ESSERE ORTOGONALE AL LATO POSTERIORE.

 P.ZZA GARIBALDI, 5 ERACLEA(VE)	LIBRETTO ISTRUZIONI E MANUTENZIONI DISSIPATORE TRITARIFIUTI MODELLO Z106 INOX	REVISIONE	PAGINA
		DATA	TITOLARE SV

Mod. P01/1-M
inox380ultimo.DOC

Libretto Z106

2.

VISTA DI LATO - FIGURA 2

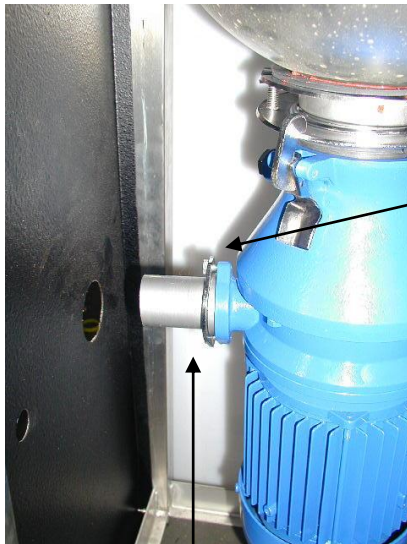

- PRENDERE IL TUBO (“A”) TAGLIARLO ALLA LUNGHEZZA DI 6 cm
- TRAMITE LA FLANGIA (“B”) FISSARLO ALLA USCITA DEL DISSIPATORE INTERPONENDO L’OR (“C”) E STRINGERE LE DUE VITI (“D”)

PARTICOLARE
 FLANGETTA CON
 OR E TUBO (“A”)
 VEDI ANCHE FIG.1

 P.ZZA GARIBALDI, 5 ERACLEA(VE)	LIBRETTO ISTRUZIONI E MANUTENZIONI DISSIPATORE TRITARIFIUTI MODELLO Z106 INOX	REVISIONE	PAGINA
		DATA	TITOLARE SV

Mod. P01/1-M
inox380ultimo.DOC

Libretto Z106

3. COMPONENTI SCARICO - FIGURA 3



- MONTARE IL TAPPO “G” AL COMPONENTE DI SCARICO A TEE (“T”) SUL LATO SUPERIORE.
- MONTARE I PEZZI “H” ED “M” INTERPONENDO LE GUARNIZIONI ADEGUATE (vedi figura 1)

PRIMA DI MONTARE IL PEZZO IN FIGURA 3 FAR USCIRE IL FLESSIBILE DELL’ACQUA PER IL FORO ↓ 60 SUL RETRO DELLA MACCHINA.

ATTENZIONE :
 DAL FORO ↓ 60 USCIRANNO LO SCARICO E IL FLESSIBILE DI ALIMENTAZIONE DELL’ACQUA. IL FORO PICCOLO SERVE PER LA DERIVAZIONE ELETTRICA.

4. MONTAGGIO COMPONENTI SCARICO – FIGURA 4

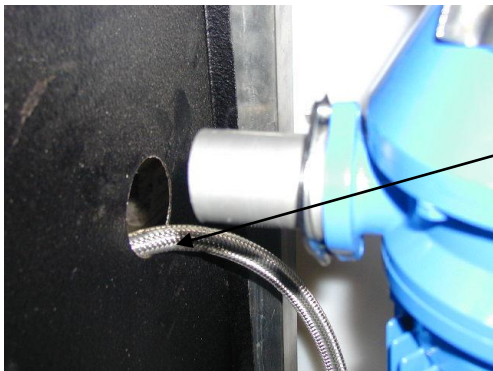

FAR USCIRE IL FLESSIBILE IN ACCIAIO INOX PRIMA DI INSTALLARE IL PEZZO IN FIGURA 3

 P.ZZA GARIBALDI, 5 ERACLEA(VE)	LIBRETTO ISTRUZIONI E MANUTENZIONI DISSIPATORE TRITARIFIUTI MODELLO Z106 INOX	REVISIONE	PAGINA
		DATA	TITOLARE SV

Mod. P01/1-M
inox380ultimo.DOC

Libretto Z106

INSTALLARE IL PEZZO IN FIGURA 3 RUOTANDOLO IN MODO DA FAR TROVARE IL FORO DI USCITA DEL MANTELLO CON LO SCARICO (AGENDO SULLE DOPPIE CURVE DEL SIFONE A COLLO DI CIGNO INDISPENSABILE PER ISOLARE DA ODORI LA CAMERA DI DISSIPAZIONI) VEDI FIG. 4



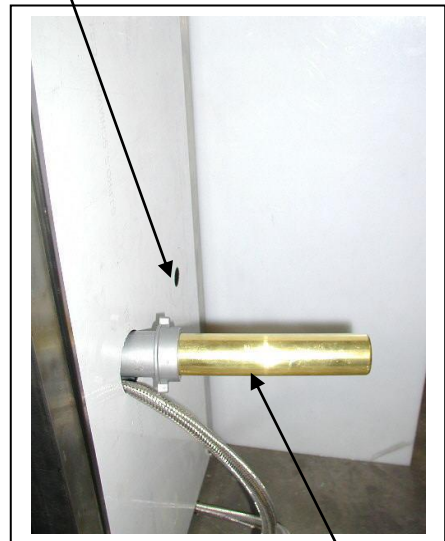

FORO USCITA
PRESA
ELETTRICA ↓
PG16

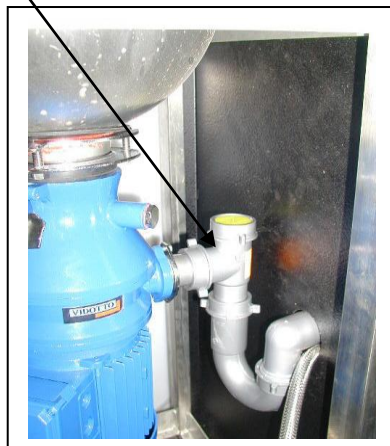

VISTA MANTELLO
ESTERNO USCITA
SCARICO

VISTA DI LATO
USCITA SCARICO
VEDI ISTRUZIONI
CAPOVERSO
SUPERIORE



 <p>P.ZZA GARIBALDI, 5 ERACLEA(VE)</p>	<p>LIBRETTO ISTRUZIONI E MANUTENZIONI DISSIPATORE TRITARIFIUTI MODELLO Z106 INOX</p>	REVISIONE	PAGINA
		DATA	TITOLARE SV

Mod. P01/1-M
inox380ultimo.DOC

Libretto Z106

3. INSTALLAZIONE DEL DISSIPATORE

Dopo aver disimballato il trituratore e montato lo scarico (paragrafo 3), effettuare le seguenti operazioni:

1. Attenersi allo schema di installazione ;
2. Appoggiare l'apparecchio serrando i dadi in modo che sia messo in bolla;
3. Controllare che il tubo di scarico del dissipatore sia collegato;
4. Collegare l'apparecchio alla rete elettrica controllando che il voltaggio del dissipatore corrisponda a quello della linea;
5. Eseguire l'allacciamento del dissipatore alla rete idrica.

ATTENZIONE:

La DITTA VIDOTTO declina ogni responsabilità per eventuali danni causati al dissipatore da collegamenti di corrente errati.

ASSICURARSI CHE LA MACCHINA SIA COLLEGATA A
TERRA

--

 P.ZZA GARIBALDI, 5 ERACLEA(VE)	LIBRETTO ISTRUZIONI E MANUTENZIONI DISSIPATORE TRITARIFIUTI MODELLO Z106 INOX	REVISIONE	PAGINA
		DATA	TITOLARE SV

Mod. P01/1-M
inox380ultimo.DOC

Libretto Z106

4. USO DEL DISSIPATORE Z106 INOX

- A) Assicurarsi che il rubinetto dell'acqua sia aperto;
- B) Premere il pulsante: avanti verde, controllando che l'acqua scorra abbondante;
- C) Introdurre gradatamente i rifiuti, avendo cura che non entrino parti metalliche, stracci, gomma, plastica morbida, legno;
- D) Ad operazione ultimata, lasciare girare il tutto per circa due minuti;
- E) Fermare il motore premendo il pulsante sporgente rosso,
- F) L'acqua si chiude automaticamente mediante l'elettrovalvola.

IMPORTANTE : Nel Dissipatore non devono essere introdotti stracci, cordami, legno, gomma ed oggetti metallici.

Nel caso d'inceppamento della macchina, arrestare immediatamente il motore, premere il pulsante rosso A1 di "inversione intenzionale" e, sganciato l'interruttore generale, procedere all'estrazione del materiale che ha causato l'inconveniente.

 P.ZZA GARIBALDI, 5 ERACLEA(VE)	LIBRETTO ISTRUZIONI E MANUTENZIONI DISSIPATORE TRITARIFIUTI MODELLO Z106 INOX	REVISIONE	PAGINA
		DATA	TITOLARE SV

Mod. P01/1-M
inox380ultimo.DOC

Libretto Z106

5. MANUTENZIONE DEL DISSIPATORE Z106 INOX

MONTAGGIO - SMONTAGGIO - VEDI DISEGNO TAV. N.6

In caso di bloccaggio del tritarifiuti dovuto ad intasamento per un carico eccessivo di materiale da dissipare, oppure dalla caduta nello stesso di oggetti non dissipabili, le parti elettriche non subiscono nessun danno poiché sono immediatamente disinnescate mediante il salvamotore di cui il dissipatore è munito.

PER LO SBLOCCAGGIO DEL DISSIPATORE RUOTARE LA CHIAVETTA DI SERVIZIO

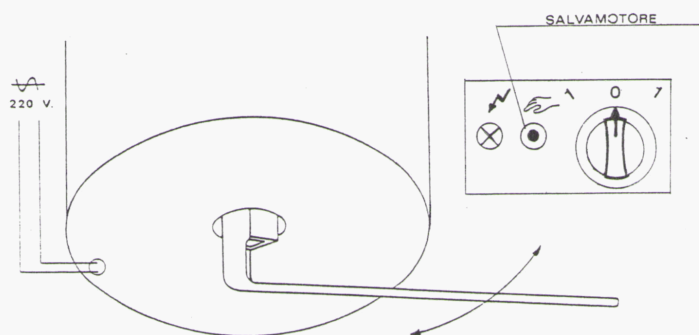



Fig. 10

SBLOCCAGGIO DEL DISSIPATORE

- Prendere la chiave di servizio e introdurla nel foro posto nel fondo (nella parte inferiore del motore) del tritarifiuti fino a innestarla.
- Girare la chiave a destra e sinistra fino a quando il movimento completamente risulta libero.

 <p>P.ZZA GARIBALDI, 5 ERACLEA(VE)</p>	LIBRETTO ISTRUZIONI E MANUTENZIONI DISSIPATORE TRITARIFIUTI MODELLO Z106 INOX	REVISIONE	PAGINA
		DATA	TITOLARE SV

Mod. P01/1-M
inox380ultimo.DOC

Libretto Z106

- Togliere la chiave di servizio e attendere qualche minuto che il salvamotore si disinserisca automaticamente.

Qualora dopo le operazioni sopradescritte il tritratore sia ancora bloccato, oppure nel caso che all'interno dell'apparecchio si senta un rumore provocato da un oggetto metallico, occorre procedere allo smontaggio nel modo seguente:

- Fermare il motore con il pulsante di STOP e togliere la tensione
- Staccare il tubo A del sifone allentando la ghiera E, sganciare dal gruppo pileta il tritarifiuti, operando sulle 2 levette;
- Introdurre una mano nel foro entrata rifiuti, ed estrarre eventuali corpi estranei;
- Controllare accuratamente di aver provveduto all'estrazione totale delle parti metalliche e che le macine non siano bloccate.
- Attendere qualche minuto il ripristino automatico del salvamotore.
- Riagganciare il tritarifiuti al gruppo pileta e collegare nuovamente il tubo A.
- Premere il pulsante e riprendere la dissipazione gradualmente.

VIDOTTO

DISSIPATORI

P.ZZA GARIBALDI, 5
ERACLEA(VE)

**LIBRETTO ISTRUZIONI
E MANUTENZIONI
DISSIPATORE TRITARIFIUTI
MODELLO Z106 INOX**

REVISIONE

PAGINA

DATA

TITOLARE

SV

Mod. P01/1-M
inox380ultimo.DOC

Libretto Z106

GRUPPO MOTORE

TAV. Z 106 foglio 1 bis

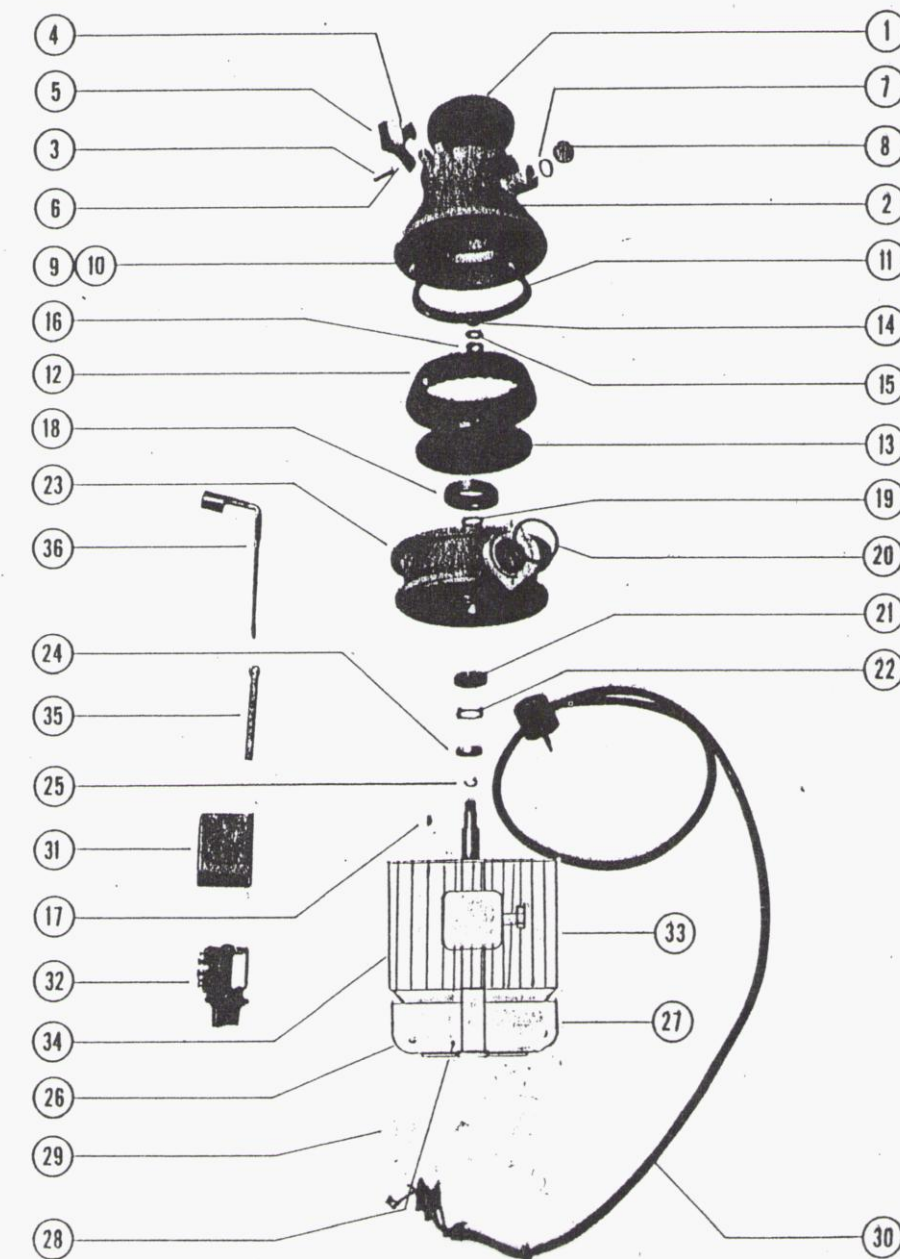

 P.ZZA GARIBALDI, 5 ERACLEA(VE)	LIBRETTO ISTRUZIONI E MANUTENZIONI DISSIPATORE TRITARIFIUTI MODELLO Z106 INOX	REVISIONE	PAGINA
		DATA	TITOLARE SV

Mod. P01/1-M
inox380ultimo.DOC

Libretto Z106

GRUPPO MOTORE

- Tavola Z106 foglio 1 -

POSIZ.	CODICE	DENOMINAZIONE	QUANT.
1	890.0021.5	Guarnizione piletta	1
2	890.0012.5	Corpo superiore	1
3	4511928	Spina intagliata 4 x 30 DIN 1472	2
4	890.0013.0	Gancio	2
5	890.0014.0	Leva	2
6	890.0015.0	Perno	2
	890.9009.0	Sistema di bloccaggio completo (Da posiz. 4 a posiz.6)	2
7	890.0024.0	Guarnizione D. 24 / 21	1
8	890.0025.0	Tappo 1/2"	1
	890.9008.0	Corpo superiore e bloccaggio completo (da posiz.2 a posiz.6)	1
9	4411720	Rosetta B 6.4 UNI 1751	4
10	4111705	Vite M 6 x 16 UNI 5739 -65 -ZC	4
11	890.0020.5	Guarnizione macina	1
12	890.0016.5	Macina fissa	1
13	890.0017.5	Macina rotante	1
14	890.0023.0	Dado 12 x 1,5	1
15	4411523	Rosetta 13 x 24 UNI 6592 - 69	1
16			
17	4657025	Linguetta americana 4 x 5 UNIM 99	1

 <p>P.ZZA GARIBALDI, 5 ERACLEA(VE)</p>	LIBRETTO ISTRUZIONI E MANUTENZIONI DISSIPATORE TRITARIFIUTI MODELLO Z106 INOX	REVISIONE	PAGINA
		DATA	TITOLARE SV

Mod. P01/1-M
inox380ultimo.DOC

Libretto Z106

18	890.9010.0	Gruppo tenuta frontale flangia macina	1
19	890.0018.0	Distanziale	1
20	3984115	Guarnizione toroidale D.40,86 x 3, 53	1
21	3641131	Anello di tenuta 19 x 35 x 8 DIN 3760	1
22			
23	890.9005.0	Flangia macina completa	1
		(posiz. 21 e posiz. 23.)	
24			
25			
29	890.0007.5	Calotta mot. 60.44111	1
30	890.9002.1	Motore Z106 completo	1
		(da posiz. 21 a posiz. 30)	
33	890.0010.0	Targhetta matricola e caratteristiche	1
34	890.0011.0	Targhetta marchio	1
35	890.0051.0	Chiave	1
36	890.0052.0	Chiave	1

VIDOTTO

DISSIPATORI

P.ZZA GARIBALDI, 5
ERACLEA(VE)

**LIBRETTO ISTRUZIONI
E MANUTENZIONI
DISSIPATORE TRITARIFIUTI
MODELLO Z106 INOX**

REVISIONE

PAGINA

DATA

TITOLARE

SV

Mod. P01/1-M
inox380ultimo.DOC

Libretto Z106

TELAIO e RIVESTIMENTO

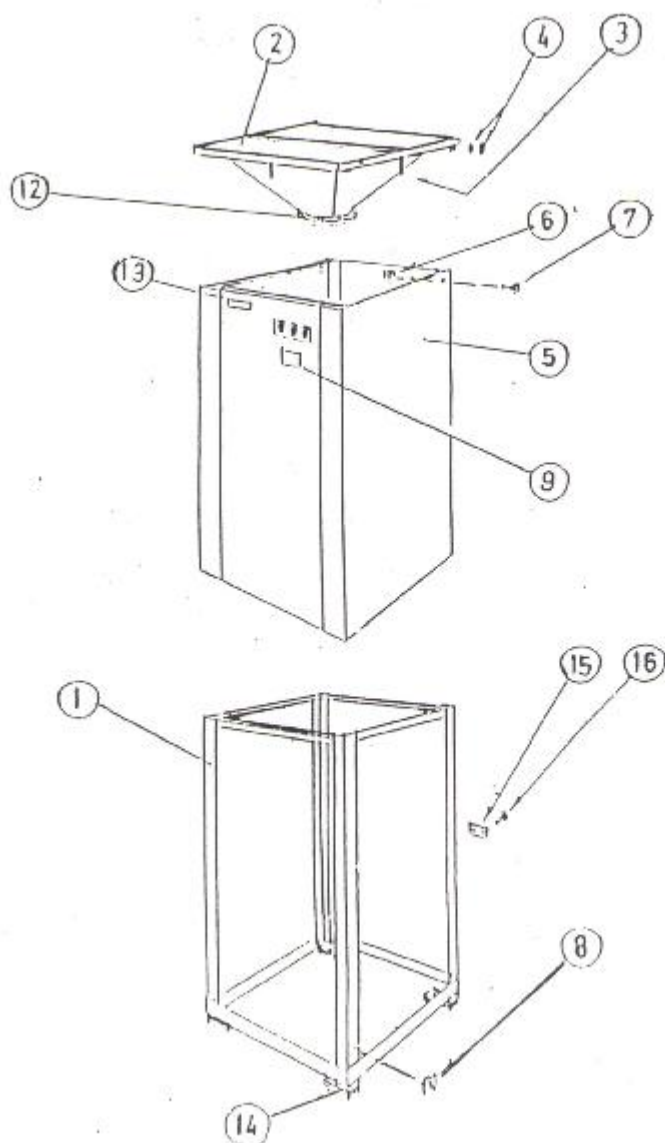

 <p>P.ZZA GARIBALDI, 5 ERACLEA(VE)</p>	<p>LIBRETTO ISTRUZIONI E MANUTENZIONI DISSIPATORE TRITARIFIUTI MODELLO Z106 INOX</p>	REVISIONE	PAGINA
		DATA	TITOLARE SV

Mod. P01/1-M
inox380ultimo.DOC

Libretto Z106

POSIZ.	CODICE	DENOMINAZIONE	QUANT.
1	890.9258.6	TELAIO	1
2	891.9260.6	VASCA	1
3		VITE M 6 X 8 (INCORPORATA SU VASCA)	4
4	4411516	ROSETTA 6,4 X 12,5 UNI 6592 INOX	4
4	4234430	DADO M 6 INOX UNI 5588	4
5	891.9259.6	RIVESTIMENTO	1
6		APPOGGIO SP. 10 MM.	8
7	4114020	VITE M 5 X 20 DIN 7987 INOX 18/8	16
	4300050	ATTACCO RADIP NUL 521 - 3	8
9		TARGHETTA	1
13	884.0435.0	TARGHETTA MARCHIO	1
14	891.0028.0	TASSELLO D'APPOGGIO	4
15	892.0114.0	TARGHETTA CARATTERISTICHE	1
16	4569206	RIVETTO 3,5 X 6,5 NSA 3-1 2201	2
	5824693	PRESSACAVO TICINO ART. 1841	
	5824690	PRESSACAVO TICINO ART. 1803 SOLO PER 115V E 60HZ.	

 P.ZZA GARIBALDI, 5 ERACLEA(VE)	LIBRETTO ISTRUZIONI E MANUTENZIONI DISSIPATORE TRITARIFIUTI MODELLO Z106 INOX	REVISIONE	PAGINA
		DATA	TITOLARE SV

Mod. P01/1-M
inox380ultimo.DOC

Libretto Z106

COMPONENTI IMPIANTO ELETTRICO

CODICE	DESCRIZIONE	Q.TA'
9431419	RELE' DI SOVRACCARICO DA 1,6-5°. A.B. 193 – A1 E1 SER. A	01
9116403	VITI M4 X 10 INOX	02
9811806	DADI M4 INOX	02
9911715	ROSETTE DA 4 INOX	02
5829690	PRESSACAVO PG 16 ANTISTRAPPO	01
5824695	PRESSACAVO PG 13,5 ANTISTRAPPO + GHIERA	03
5824694	PRESSACAVO PG 9 ANTISTRAPPO + GHIERA	01
9111883	VITI M6 X 16 INOX	04
9234430	DADI M6 INOX	04
5806106	CAVO 4 X 1,5 IN MT.	4,5
5806101	CAVO 3 X 1 IN MT.	0,7
5806103	CAVO 7 X 1 IN MT.	0,7
5301766	PROTEZIONE SILICONICA PER PULSANTE MULTIFUNZIONE 800E – AUB1	01
530141	KIT B PULSANTE MULTIFUNZIONALE ROSSO STOP G. A.B. 800EP – U3 X 03	01
5301750	TASTO VERDE ISO 1 HOR A.B. 800E – AFUA3 PY700W	02
5301764	SUPPORTO CONTATTI A.B. 800E – A32	01
5301758	ELEMENTO DI CONTATTO N.C. 800E – 3 X 01	01
5301760	ELEMENTO DI CONTATTO N.O. 800E – 3 X 10	02
	PUNTALE A BUSSOLA DA 2,5	30
	PUNTALE A BUSSOLA DA 1,5	38
	PUNTALE A BUSSOLA DOPPIO PER 2 FILI DA 1,50	01

Continua

 <p>P.ZZA GARIBALDI, 5 ERACLEA(VE)</p>	<p>LIBRETTO ISTRUZIONI E MANUTENZIONI DISSIPATORE TRITARIFIUTI MODELLO Z106 INOX</p>	REVISIONE	PAGINA
		DATA	TITOLARE SV

Mod. P01/1-M
inox380ultimo.DOC

Libretto Z106

Continua tabella componenti impianto elettrico

	FASTON AD OCCHIELLO DA 1,5 – FORO DA 4 mm.	10
58021119	FILO UNIPOLARE DA 2,5 cm. 150	01
5802109	FILO UNIPOLARE DA 1 cm. 150	01
5226527	SENSORE A CONTATTO INDUTTIVO(solo vasca con antinfortunistica)	01
5301770	KIT STOP ROSSO + 2 PUL. ELEMENTO A CONTATTO	02
	ELEMENTO CONTATTO	01
	FLANGIA	01
	COPERTURA	02

 P.ZZA GARIBALDI, 5 ERACLEA(VE)	LIBRETTO ISTRUZIONI E MANUTENZIONI DISSIPATORE TRITARIFIUTI MODELLO Z106 INOX	REVISIONE	PAGINA
		DATA	TITOLARE SV

Mod. P01/1-M
inox380ultimo.DOC

Libretto Z106

IMPIANTO IDRAULICO

POS.	CODICE	DESCRIZIONE	Q.TA'
1	891.0050.0	SPRUZZATORE	2
2	876.0187.0	RONDELLA	2
3	891.0056.0	DADO	2
4	4692552	FASCETTA STRINGITUBO Ø 14/22	6
5	2865506	RACCORDO PORTAGOMMA MM. 1/2"	4
6	2012135	TI PASSAGGIO MASCHIO-FEMMINA 1/2" UGUALI ART. G.F. 134	1
7	5210013	ELETTRIVALVOLA 24V.	1
8	2015131	TUBO ACCIAIO INOX	1
9	891.0397.0	TUBO Ø 13/19 L1300	2
10	2015132	NIPPLES RIDOTTO 1/2X3/4	1
11	2015131	NIPPLES ½	1

 <p>P.ZZA GARIBALDI, 5 ERACLEA(VE)</p>	<p>LIBRETTO ISTRUZIONI E MANUTENZIONI DISSIPATORE TRITARIFIUTI MODELLO Z106 INOX</p>	REVISIONE	PAGINA
		DATA	TITOLARE SV

Mod. P01/1-M
inox380ultimo.DOC

Libretto Z106

IMPORTANTE :

COLLEGARE A TERRA

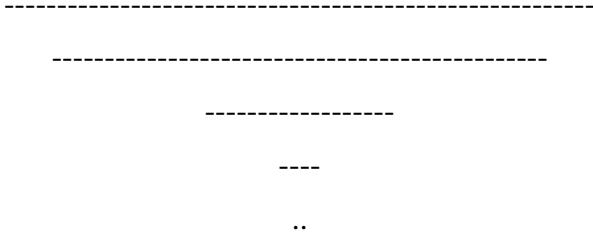

**

**LA DITTA DECLINA OGNI RESPONSABILITA' PER DANNI A
COSE O A TERZI CAUSATI DA UN COLLEGAMENTO ERRATO
DELLA MACCHINA NON RISPETTANDO LE NORMATIVE
VIGENTI COMPRESSE QUELLE RIGUARDANTI
L'ANTINFORTUNISTICA.**

**OFFICINE
VIDOTTO**

 <p>P.ZZA GARIBALDI, 5 ERACLEA(VE)</p>	<p>LIBRETTO ISTRUZIONI E MANUTENZIONI DISSIPATORE TRITARIFIUTI MODELLO Z106 INOX</p>	REVISIONE	PAGINA
		DATA	TITOLARE SV

Mod. P01/1-M
inox380ultimo.DOC

Libretto Z106

A T T E N Z I O N E

**PERCHE' LA GARANZIA VENGA PRESA IN CONSIDERAZIONE,
L'UTENTE UTILIZZATORE DELLA MACCHINA, DOVRA'
RESTITUIRE IL TAGLIANDO SUL QUALE APPARE LA SCRITTA:**

**PARTE DESTINATA ALLA VIDOTTO.
COMPILATA CORRETTAMENTE.**

DISTINTI SALUTI

**OFFICINE
VIDOTTO**