

LUDE D

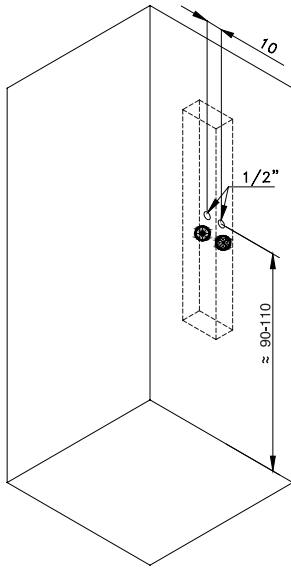

LUDE B

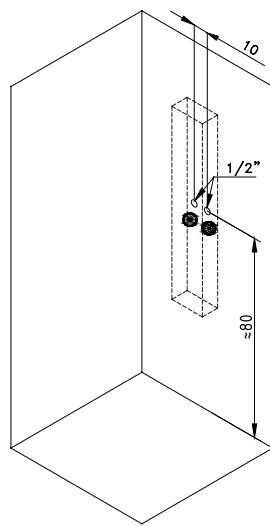

LUDE D

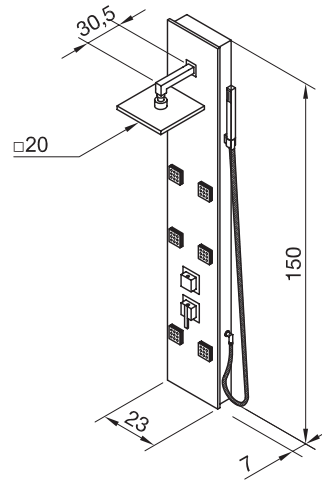

LUDE B

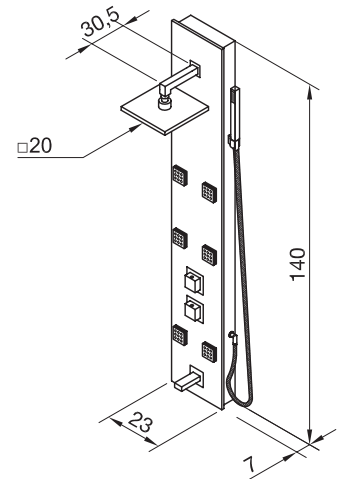

COMPONENTES / COMPONENTS / COMPONENTI / COMPONENTES/ COMPOSANTS

	LUDE D	LUDE B
Grifería monomando / Mixer tap / Rubinetto miscelatore / Torneiras monocomando/ Mitigeur	•	•
Rociador techo / Shower head / Soffione testa / Chuveiro teto/ Pomme haute	•	•
Colgador + Ducha manual / Molder+ Hand shower / Appendiabiti + Doccia manuale / Apoio + Chuveiro de mão/ Crochet + Douchette manuelle	•	•
Jets / Jets / Getti / Jato/ Buses	• (6)	• (6)
Selector de funciones / Function Selector / Selettore funzioni / Selector funções/ Sélecteur de fonctions	•	•
Codo / Elbow / Gomito / Cotovelo/ Coude	•	•
Flexible / Flexible / Flessibile / Flexível/ Flexible	•	•
Caño para bañera / Flexible for bahtub / Beco per vasca / Cano para banheira/		•
Repisa / Shelf / Ripiano / Prateleira/ Étagère	•	•

CARACTERÍSTICAS TÉCNICAS

Technical features / Caratteristiche tecniche / Caraterísticas técnicas/ Caractéristiques techniques

	Peso neto Net weight / Peso netto / Peso líquido/ Poids net kg	Peso de expedición Expedition Weigh / Peso spedizione / Peso do expedição/ Poids d'expédition kg	Volumen de expedición Expedition Volume / Volume spedizione / Volume do expedição/ Volume d'expédition cmxcmxcm
D	9	11	154,5 x 29 x 14,5
B	8	10	143,5 x 29 x 17

FTC_CO00031N

La empresa se reserva el derecho a modificar o retirar cualquier producto, equipamiento o componente presente en este documento sin previo aviso.
The company reserves the right to modify or withdraw any product, equipment or component in this document without notice.
La società si riserva il diritto di modificare o ritirare qualsiasi prodotto, materiale o componente in questo documento senza preavviso.
A empresa se reserva o direito de modificar ou retirar qualquer produto, equipamento ou componente presente neste documento, sem aviso prévio.
La société se réserve le droit de modifier ou retirer tous les produits, équipements ou composants de ce document sans préavis.