

GRÖSSEN: -a) 36-38 -b) 40-42 -c) 44-46 -d) 48-50

MATERIAL

ALABAMA: Fb. beige 9: -a) 5 -b) 6 -c) 6 -d) 7 Knäuel
 ALABAMA: Fb. weiß 1: -a), -b), -c), -d) 1 Knäuel

Häkelndl.	Muster
Nr. 5	<ul style="list-style-type: none"> • <i>Luftm.</i> (siehe Seite Grundmuster) • <i>Kettm.</i> (siehe Seite Grundmuster) • <i>Feste M.</i> (siehe Seite Grundmuster) • <i>Stäbchen</i> (siehe Seite Grundmuster) • <i>Fantasiemuster</i> (siehe Grafik A) • <i>Abschlussm. Halsausschnitt</i> (siehe Grafik B)

MASCHENPROBE

ALABAMA, *Fantasiemuster*, Häkelndl. Nr. 5
 10x10 cm = 14 M. und 5 R.

RÜCKENTEIL

Mit Fb. beige -a) 67 *Luftm.* -b) 73 *Luftm.* -c) 79 *Luftm.* -d) 85 *Luftm.* **anschlagen**. 1 R. *feste M.* (= -a) 67 *feste M.* -b) 73 *feste M.* -c) 79 *feste M.* -d) 85 *feste M.*) arbeiten und *Fantasiemuster* gemäß Grafik A weiterarbeiten.

Hinweis: Die in der Grafik mit R1 bezeichneten R. wiederholen.

Ärmel:

In 39 cm Gesamthöhe (= wenn insgesamt 20 R. *Fantasiemuster* gearbeitet sind) ab der R. Nr. 21 von Grafik A *Fantasiemuster* weiterarbeiten und beidseitig wie in Grafik A angegeben **zunehmen**. Das ergibt -a) 81 M. -b) 85 M. -c) 93 M. -d) 99 M. *Fantasiemuster* gemäß Grafik A weiterarbeiten.

Hinweis: Die in der Grafik mit R2 bezeichneten R. wiederholen.

Halsausschnitt:

In -a) 56 cm -b) 57 cm -c) 58 cm -d) 59 cm Gesamthöhe die mittl. -a) 29 M. -b) 31 M. -c) 37 M. -d) 39 M. **nicht arbeiten** und jede Seite getrennt *Fantasiemuster* weiterarbeiten. Am Ende der folgenden 2 R. in der Rückr. (= an der Seite des Halsausschnitts) die letzten 3 M. **nicht arbeiten**.

Schulter:

In -a) 60 cm -b) 61 cm -c) 62 cm -d) 63 cm Gesamthöhe (es bleiben -a) 23 M. -b) 24 M. -c) 25 M. -d) 27 M.) den Faden **abschneiden** und **vernähen**.

Die andere Seite **gegengleich** beenden (= an der Seite des Halsausschnitts, am Ende der folgenden 2 Hinr., die letzten 3 M. **nicht arbeiten**)

VORDERTEIL

Wie das Rückenteil arbeiten, **außer** dem Halsausschnitt.

Halsausschnitt:

In -a) 46 cm -b) 47 cm -c) 48 cm -d) 49 cm Gesamthöhe die mittl. -a) 21 M. -b) 23 M. -c) 29 M. -d) 31 M. **nicht arbeiten** und jede Seite getrennt *Fantasiemuster* weiterarbeiten. An der Seite des Halsausschnitts wie folgt 7 mal 1 M. **abnehmen**: Am Anfang jeder Hinr. auf der ersten M. der R. 1 *Kettm.* arbeiten und am Ende jeder Rückr. die letzte M. **nicht arbeiten**.

In -a) 60 cm -b) 61 cm -c) 62 cm -d) 63 cm Gesamthöhe (es bleiben -a) 23 M. -b) 24 M. -c) 25 M. -d) 27 M.) den Faden **abschneiden** und **vernähen**.

Die andere Seite **gegengleich** beenden (= die **Abnahmen** an der Seite des Halsausschnitts wie folgt machen: Am Ende jeder Hinr. die letzte M. **nicht arbeiten** und am Anfang jeder Rückr. auf der ersten M. der R. 1 *Kettm.* arbeiten.

AUSARBEITUNG

Für jede Schulter 3 cm an der Seite des Halsausschnitts und 4 cm am Außenrand **nähen**. Das ergibt an jeder Schulter eine Öffnung von -a) 10 cm -b) 10,5 cm -c) 11 cm -d) 12 cm.

Halsausschnitt:

Mit Fb. weiß ab der linken Schulter am Halsausschnitt entlang -a) 85 *feste M.* -b) 91 *feste M.* -c) 97 *feste M.* -d) 103 *feste M.* arbeiten. Die 4 R. *Abschlussm.* gemäß Grafik B arbeiten. Den Faden **abschneiden** und **vernähen**.

Die Ränder des Halsausschnitts und die Seiten **nähen**. **HINWEIS:** Für die Armausschnitte an jeder Seite eine Öffnung von -a) 21 cm -b) 22 cm -c) 23 cm -d) 24 cm ab der Schulternah frei lassen.

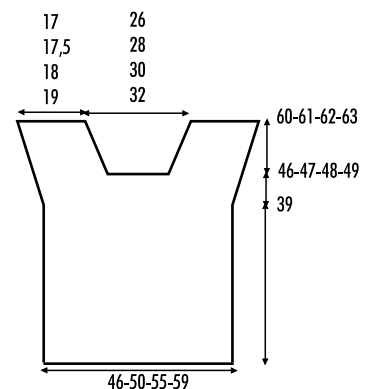
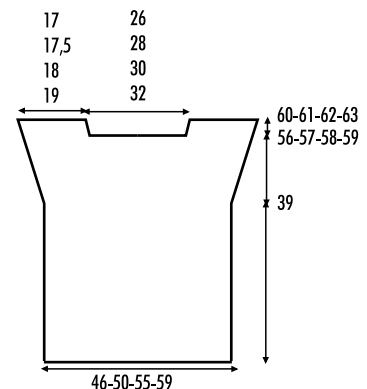

Grafik A

- R Wiederholen
- R1 Wiederholen
- R2 Wiederholen
- 1 Luftm.
- | 1 feste M.
- † 1 Stäbchen
-  2 Stäbchen zusammen abgemascht

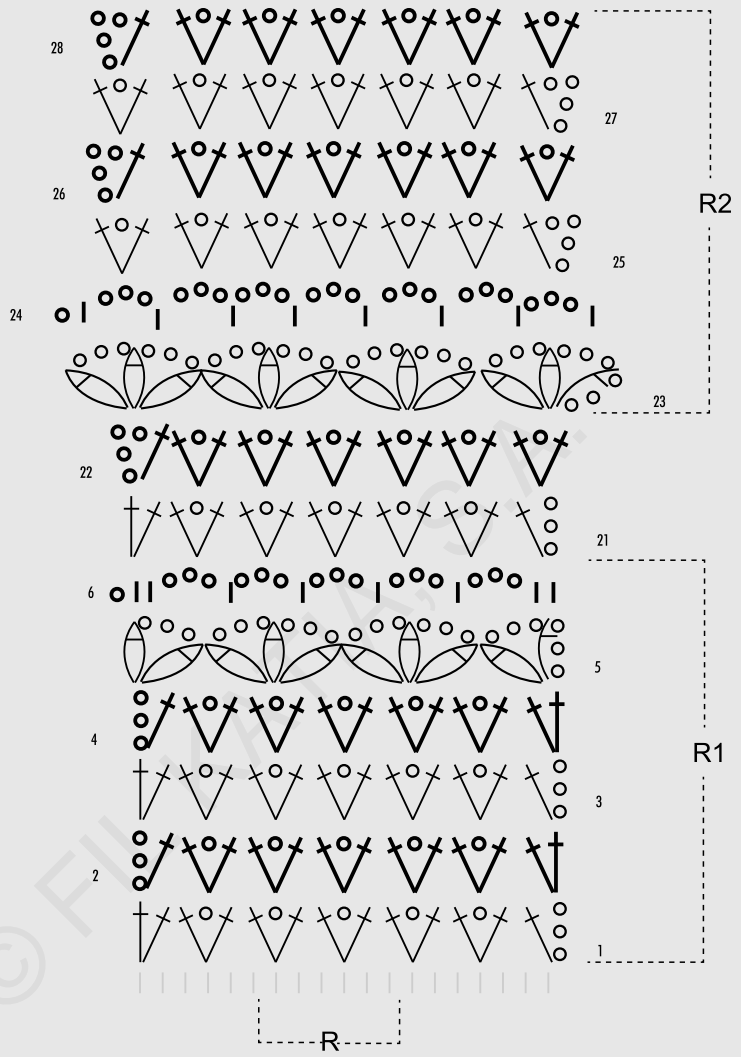

Grafik B

- R Wiederholen
- 1 Luftm.
- | 1 feste M.
- † 1 Stäbchen

