



**Agro
Technik**

AH25

Allgemein

Motortyp.....3-Zylinder Perkins
Motorleistung.....18,5kW/2600rpm
Schaufelinhalt.....0,30m³-0,48m³
Einsatzgewicht.....1360kg
Bereifung27*8.5-15
Pumpe.....Sauer Danfoss 30L/min.
Hubkraft.....1340 daN
Fahrgeschwindigkeit.....14 km/h
Kipplast Schaufel/Gabel
(gerade).....809/527 kg

Abmessung

Standard

Breitreifen

Gesamthöhe.....2192mm.....2192mm
Gesamtlänge.....3615mm.....3615mm
Gesamtbreite.....930mm.....1004mm
Drehradius.....865mm.....865mm
Max. Ausschütthöhe....2030mm.....3593mm



www.s-agrotechnik.at



**Agro
Technik**

AH25

Abmessungsdiagramm

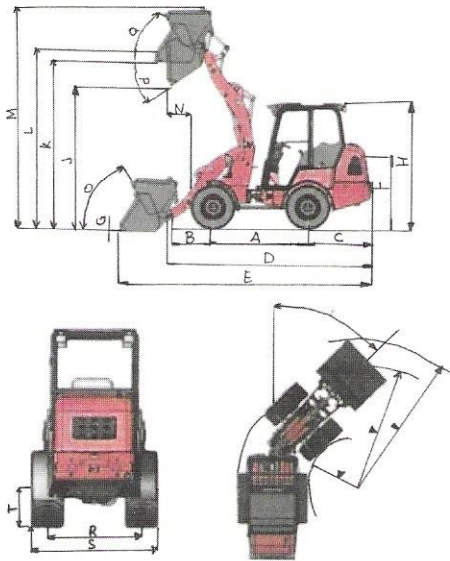

A=	1345	N=	501
B=	502	O=	57°
C=	798	P=	35°
D=	2764	Q=	57°
E=	3615	R=	714
F=	1186	S=	930
G=	25	T=	208
H=	2192	U=	865
J=	2030	V=	1829
K=	2536	W=	2210
L=	2811	Y=	54°
M=	3593		

Serienausstattung

- hydraulischer Schnellwechsler
- Automatische Parallelführung
- stufenloser hydrostatischer Allradantrieb
- HTF(High Traction Force)
Lamellenbremse
- verstellbare Lenksäule
- Betriebsstundenzähler
- Arbeitsscheinwerfer
- Tankanzeige
- Einhebelsteuergerät
- Zusatzsteuergerät
- zusätzlicher hydraulischer Steuerkreis

Schmid Thomas
Zinken 34a
6835 Muntlix/Zwischenwasser
Österreich
+436643454656
office@s-agrotechnik.at

www.s-agrotechnik.at